

この度は、弊社製品をお求めいただきましてありがとうございました。  
本製品は組立式になっておりますので、下記の要領で組立ててください。  
パッキングケースの中には、下記の部品が入っています。

**組立説明書は組立て後も  
大切に保管してください。**

この製品を第三者に貸し出すときは、この説明書も共に  
貸し出し、よく読んでから使用するようご指導ください。

★用意していただくもの……プラスドライバー、  
手袋(組み立て時のケガ等を防ぐために着用をお勧めします)

**完成図**

タブレット収納部1ヶ所あたり  
有効内寸:W20×D204.5mm  
耐荷重:0.8kg

背面ボックス部  
有効内寸:W613×D74~167×H220mm  
耐荷重:3kg

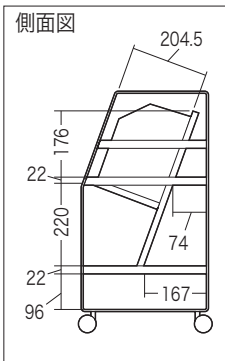
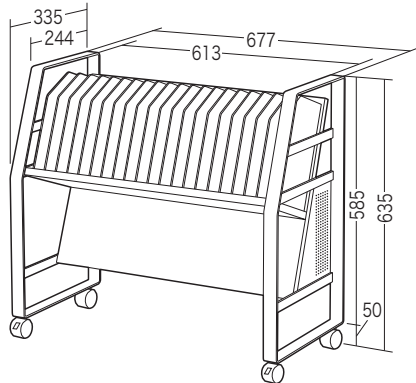

総耐荷重25kg

**組立て部品**

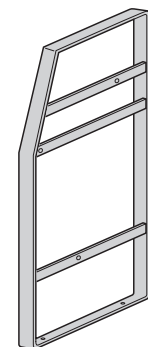

①サイドフレーム左  
×1個

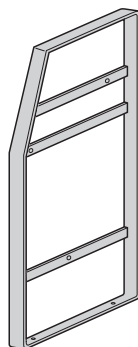

②サイドフレーム右  
×1個

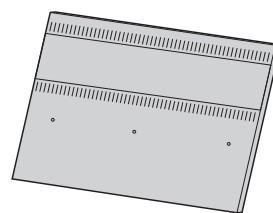

③棚板A×1枚

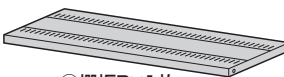

④棚板B×1枚

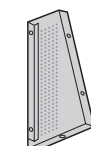

⑤サイドパネル左  
×1枚

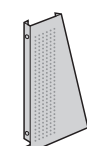

⑥サイドパネル右  
×1枚



⑦棚板C×1枚

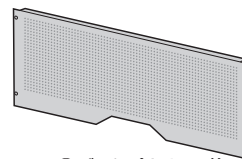

⑧バックパネル×1枚

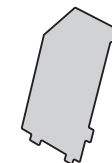

⑨仕切板×21枚

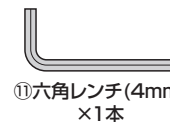

⑪六角レンチ(4mm)  
×1本



⑫スパナ×2本



⑬ナット×4個



⑩ケーブルフック  
×7個



⑭キャスター  
(ストッパー付き)×2個



⑮キャスター  
(ストッパー無し)×2個

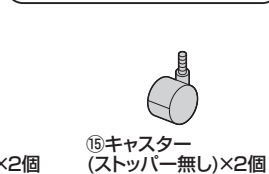
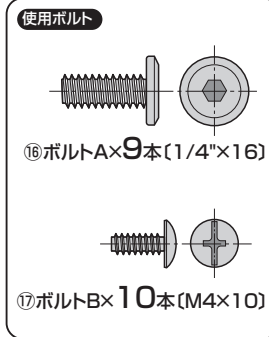

※部品の欠品や破損があった場合は、品番(RAC-TABWG1N)などと  
上記の部品番号(①~⑰)と部品名(スパナなど)をお知らせください。

**1** サイドフレームを寝かせてキャスター  
を取付けます。

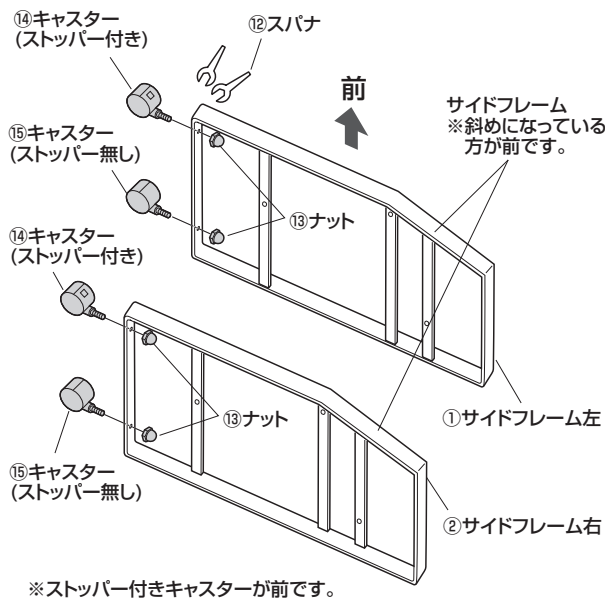

**2** サイドフレームに棚板Aを取付けます。

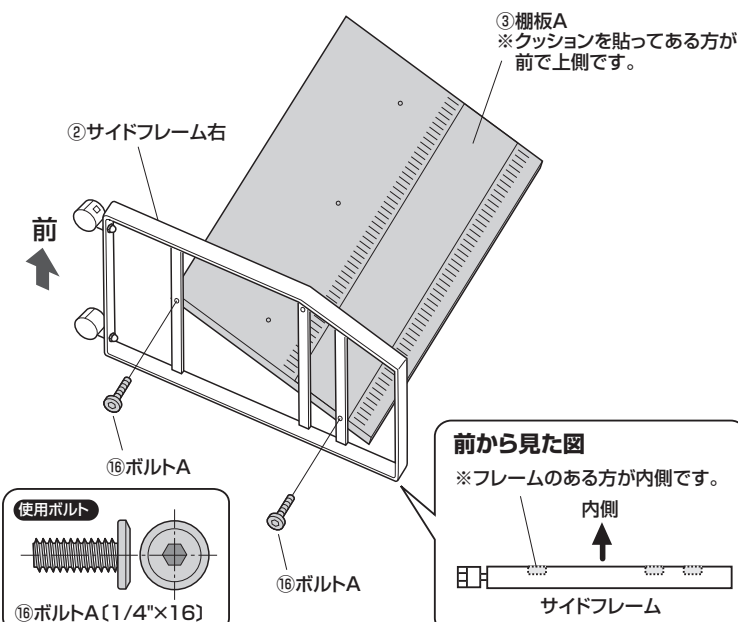

**3** 反対側のサイドフレームを取付けます。

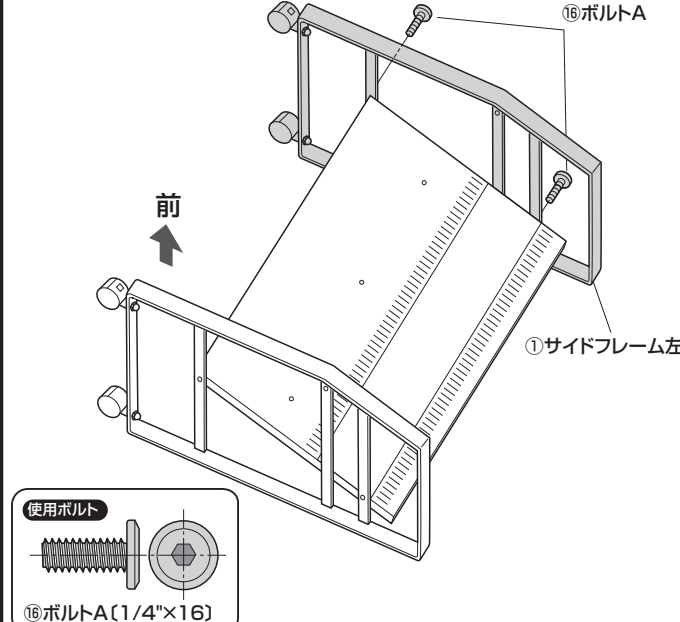

**4** 全体を起こして、棚板Bを取付けます。

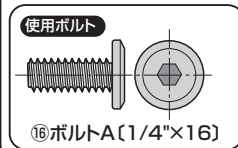
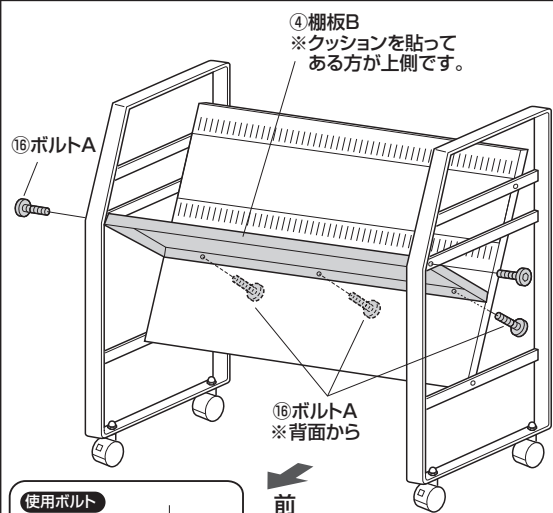

※左右から2本、背面から3本、合計5本のボルトAで取付けます。

**5** サイドパネルを取付けます。

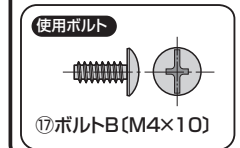
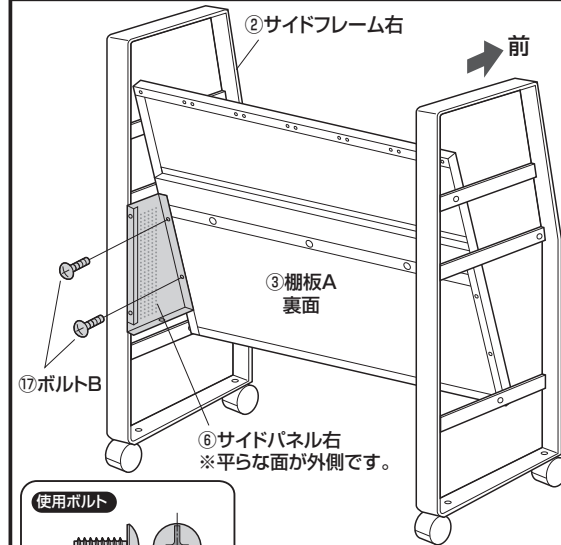

※同様に反対側のサイドパネルも取付けます。

**6** 棚板Cを取付けます。

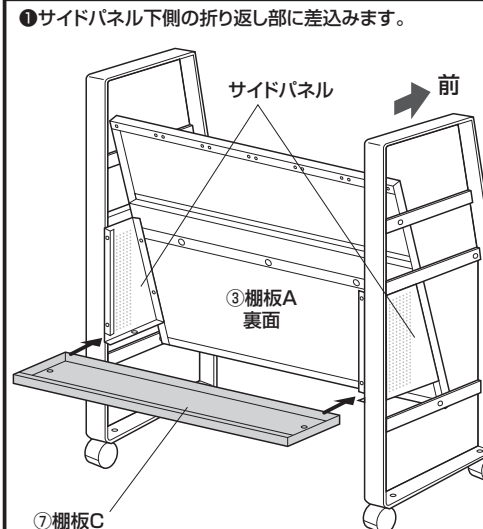

⑦棚板C ※折り返しがある方が後で上側です。 ※差し込みにくい場合はこれまで取付けたボルトを少し緩めてください。(作業後に再度締め直してください)

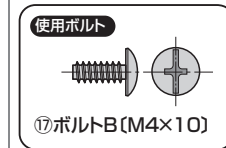
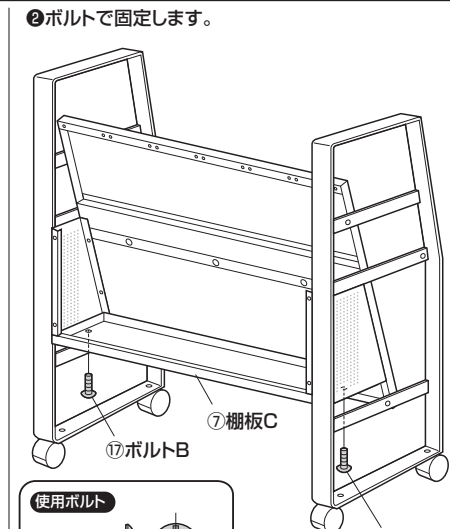

**7** バックパネルを取付けます。

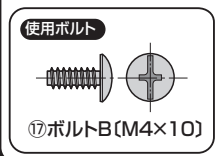
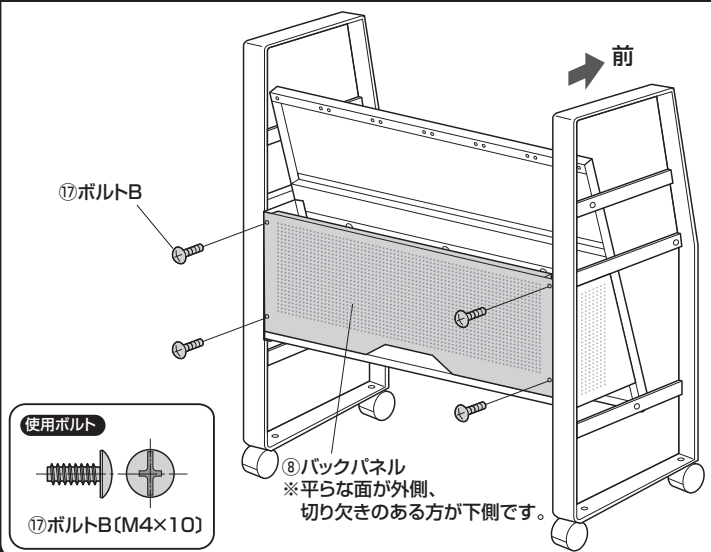

**8** ケーブルフックを取付けます。

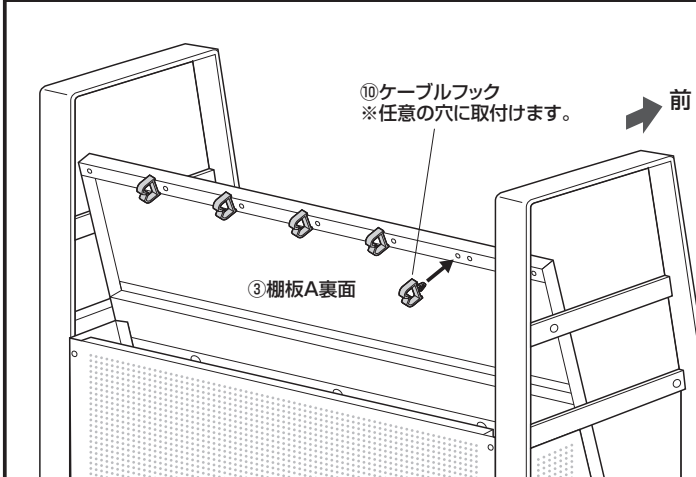

**9** 仕切板を差し込んで完成です。

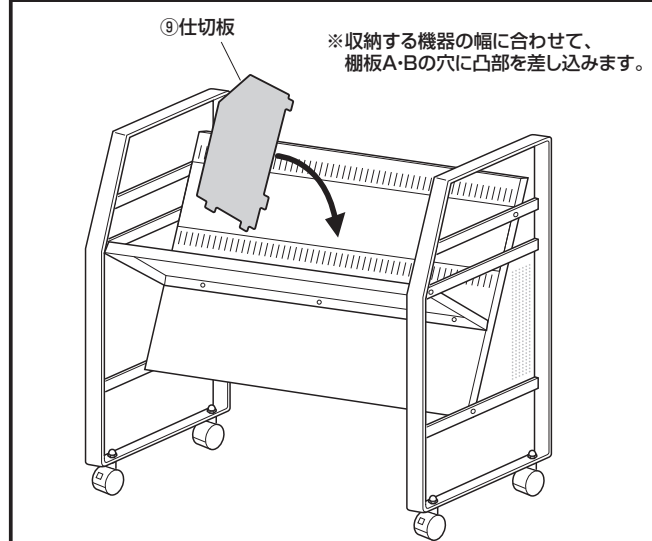

製品に関するお問い合わせ  
製品の品質管理には細心の注意を払っていますが、万一、不都合な点や製品に関するお問い合わせなどございましたら、お買求めの販売店又は右記までお気軽にご相談ください。

CB/AJ/TDnNo

最新の情報はWEBサイトで  
<https://www.sanwa.co.jp/>



本製品の  
詳細情報  
はこちら！



弊社サポート  
ページはこちら！

サンワサプライ株式会社

岡山サブライセンター / 〒700-0825 岡山県岡山市北区田町1-10-1  
TEL.086-223-3311 FAX.086-223-5123  
東京サブライセンター / 〒140-8566 東京都品川区南大井6-5-8  
TEL.03-5763-0011 FAX.03-5763-0033

<https://www.sanwa.co.jp/>