

この度は、弊社製品をお買求めいただきましてありがとうございました。  
本製品は組立式になっておりますので、下記の要領で組立ててください。  
パッキングケースの中には、下記の部品が入っています。

**組立説明書は組立て後も  
大切に保管してください。**

この製品を第三者に貸し出すときは、この説明書も共に  
貸し出し、よく読んでから使用するようご指導ください。

★用意していただくもの・・・  
手袋（組立て時のケガ等を防ぐために着用をおすすめします）  
プラスドライバー

**完成図**

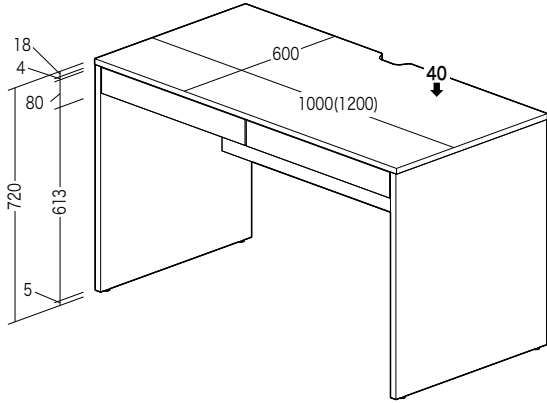

引き出し耐荷重 各5kg  
総耐荷重 40kg

引き出し有効寸法  
W418(518)×D337×H54  
( )内は100-DESKH010シリーズ

**組立て部品**

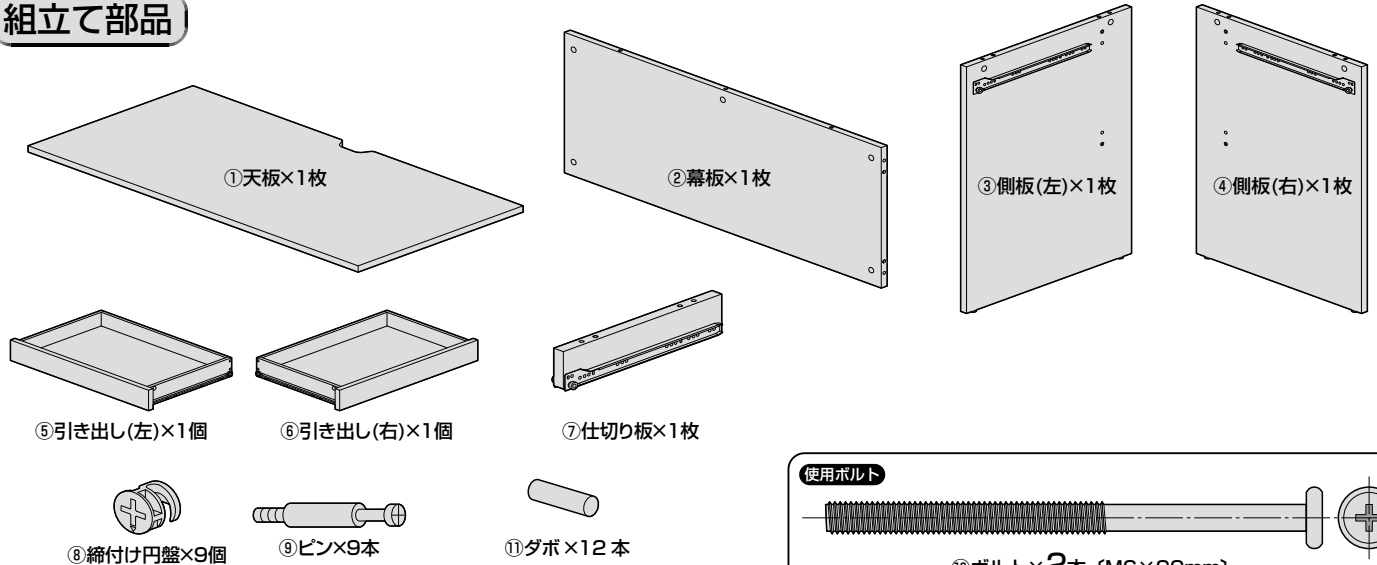

※部品の欠品や破損があった場合は、品番(100-DESKH009BRなど)と  
上記の部品番号(①～⑩)と部品名(ピンなど)をお知らせください。

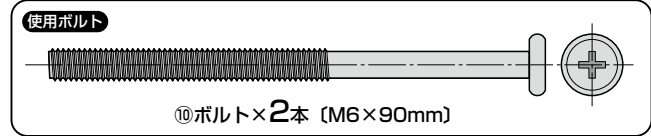

**1 側板にピンとダボを取付けます。**

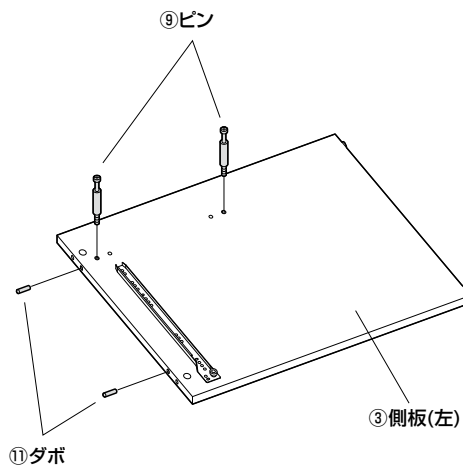

※側板(右)も同様にピンとダボを取付けます。

**2 幕板にダボを取付けます。**

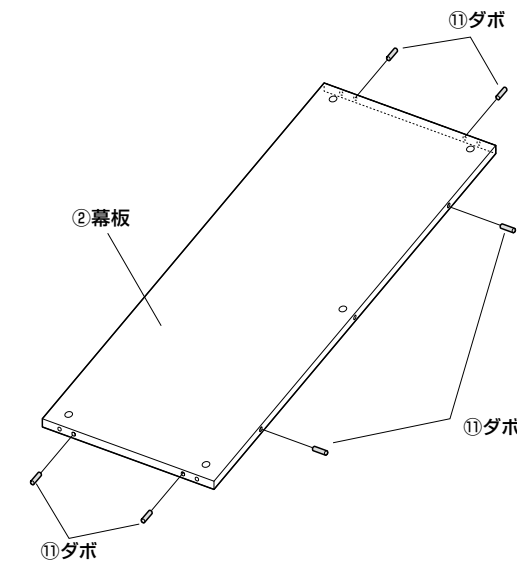

**3 側板と幕板を取付けます。**

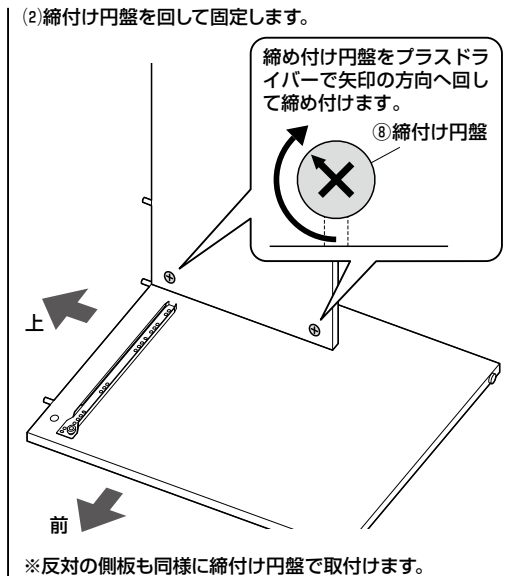
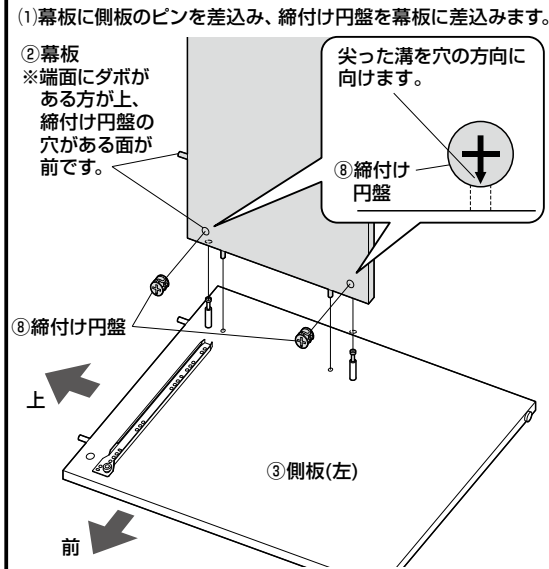

#### 4 天板にピンを取付けます。

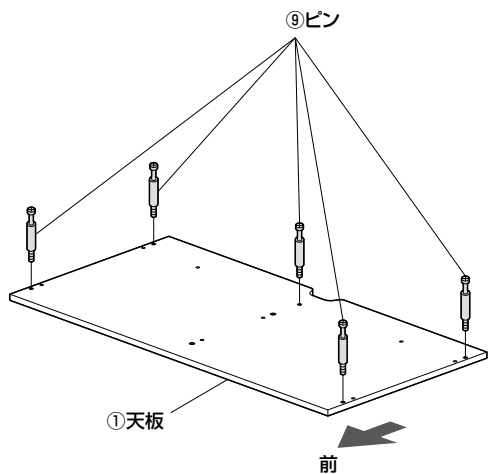

#### 5 側板と幕板に天板を取付けます。

(1) 幕板と側板に天板のピンを差込み、締め付け円盤を幕板と側板に差込みます。(5ヶ所)

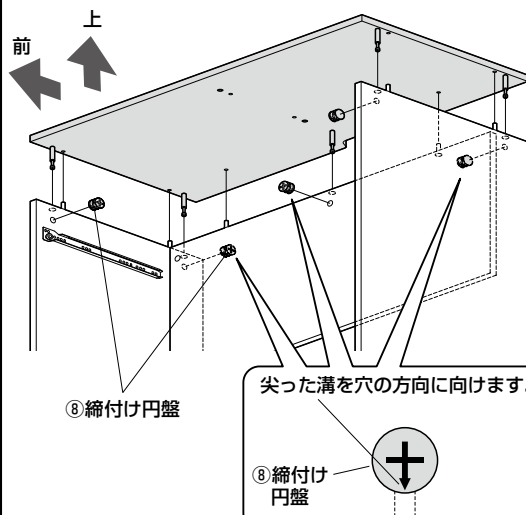

(2) 締め付け円盤を回して固定します。(5ヶ所)

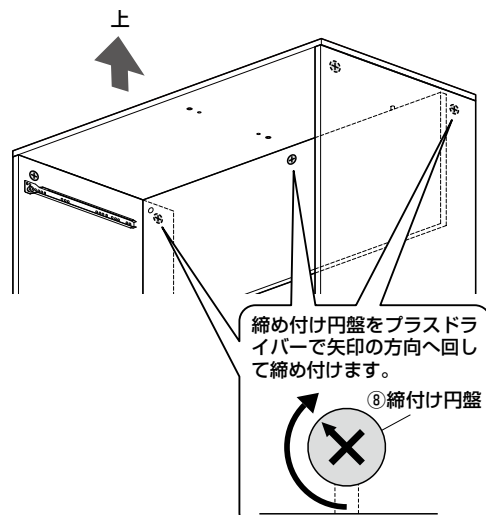

#### 6 仕切り板にダボを取付けます。

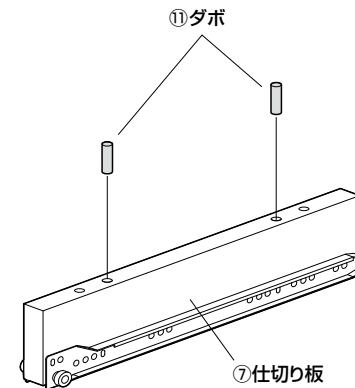

#### 7 仕切り板を取付けます。

使用ボルト

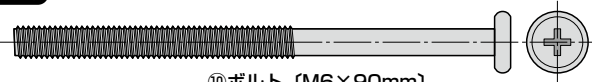

⑩ボルト (M6×90mm)

⑦仕切り板  
※レールのローラーがある方が前です。

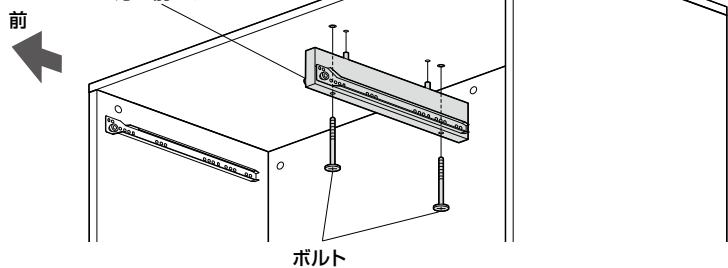

#### 8 引き出しを取付けて完成です。

引き出しはレールのローラーを下図の順番に滑り込ませます。

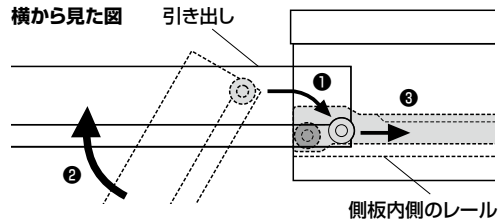

上から見た図  
引き出し前板が出ている方が内側です。

