

この度は、弊社製品をお買求めいただきましてありがとうございました。  
本製品は組立式になっておりますので、下記の要領で組立ててください。  
パッキングケースの中には、下記の部品が入っています。

**取扱説明書は組立て後も  
大切に保管してください。**

この製品を第三者に貸し出すときは、この説明書も共に貸し出し、よく読んでから使用するようにご指導ください。

**完成図**

<対応機器サイズ>

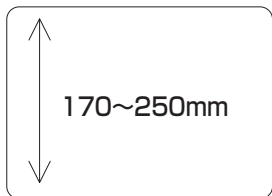

170~250mm

厚さ：8mmまで

耐荷重 2kg

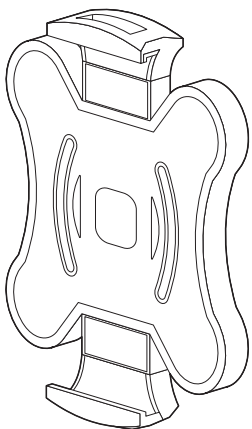

**セット内容**

※部品の欠品や破損があった場合は、品番(100-MR206など)と下記の部品番号(①~⑥)と部品名(ボルトAなど)をお知らせください。

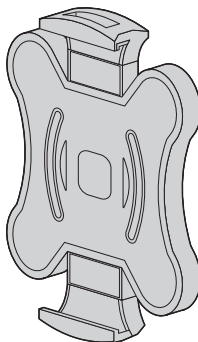

①ホルダー×1個



②スペーサーA×4個



③スペーサーB×4個



④ワッシャー×4枚

**使用ボルト類**

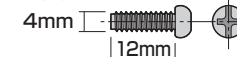

⑤ボルトA(M4×12mm)×4本



⑥ボルトB(M4×30mm)×4本

<組立てに必要な人数>

大人1人以上

<用意していただくもの>

- ・プラスドライバー
- ・手袋(ケガ等を防ぐために着用をおすすめします)

**モニターアームへの取付け方**

<対応VASEサイズ>

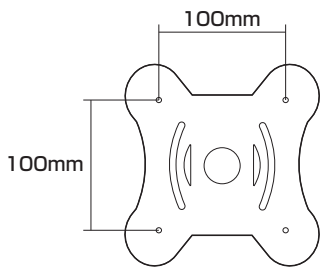

**使用ボルト類**



⑤ボルトA(M4×12mm)×4本



⑥ボルトB(M4×30mm)×4本

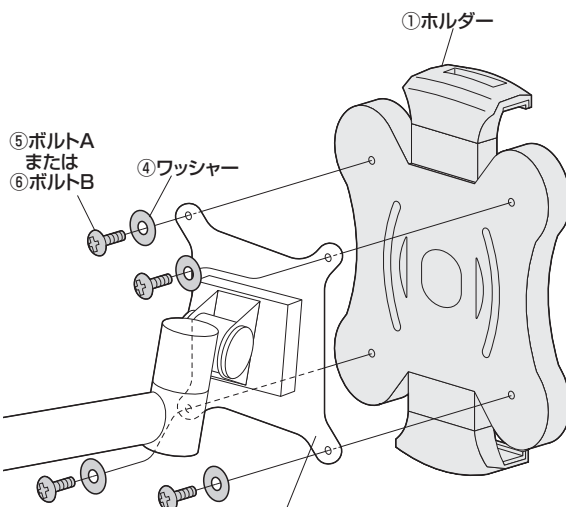

モニターアーム(別売り)などのブラケット

**<ボルト選定時の注意>**

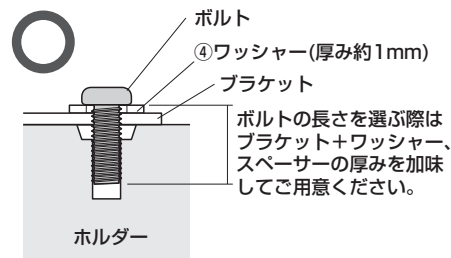

最後まで  
締まらない



少ししか  
回っていない

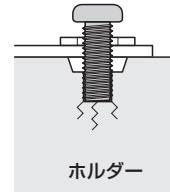

ホルダー

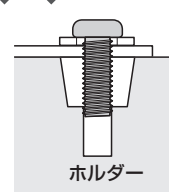

ホルダー

**▲注意▲**

付属のボルトが合わない場合は、  
市販の適切なサイズのボルトを  
ご用意ください。

**<ブラケットの厚みが5mmまでの場合>**

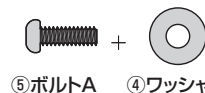

⑤ボルトA ④ワッシャー

**<ブラケットの厚みが5~7mmの場合>**

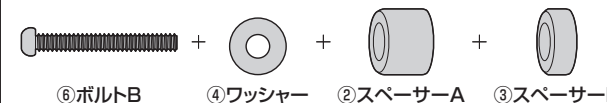

⑥ボルトB ④ワッシャー ②スペーサーA ③スペーサーB

**<ブラケットの厚みが7~13mmの場合>**



⑥ボルトB ④ワッシャー ②スペーサーA

**<ブラケットの厚みが13~17mmの場合>**



⑥ボルトB ④ワッシャー ③スペーサーB

**<ブラケットの厚みが17~23mmの場合>**



⑥ボルトB ④ワッシャー

## 機器の取付け方

### 手順 1

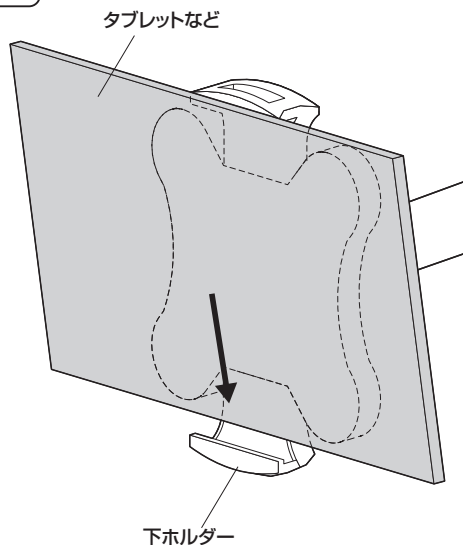

### 手順 2

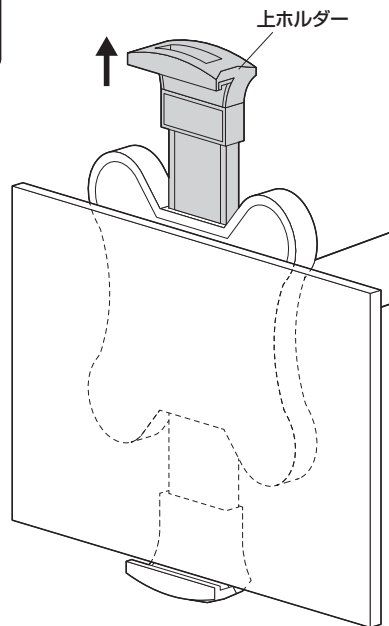

### 手順 3

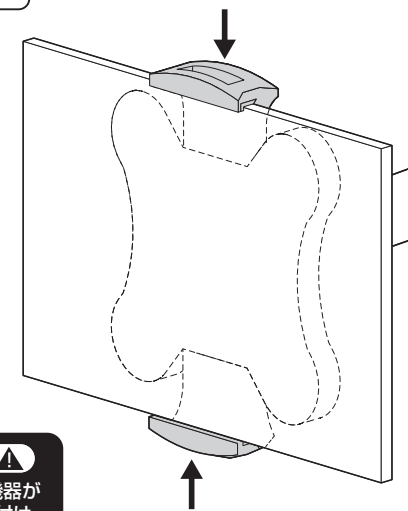

**注意**  
ご使用前に機器が  
しっかりと取付け  
られていることを  
確認してください。

## 使用上の注意

- タブレットは落下しないように確実に取付けてください。
- 耐荷重を超える物は取付けしないでください。
- 可動部に指などを挟まないように注意してください。
- 必ず屋内の平坦で安定した場所で使用してください。
- 用途以外で使用しないでください。
- 部品が外れたままで使用しないでください。
- つまみ・ボルト・ネジ類がゆるんだまま使用しないでください。
- 本製品に強い振動や衝撃、無理な力を与えないでください。
- 本製品を高温・多湿となる場所や、ホコリや静電気、油煙の多い場所で使用・保管しないでください。
- 本製品を水などの液体で濡らさないでください。また、濡れた手で触れないでください。
- お子様には本製品や付属品を触れさせないでください。
- 本製品のお手入れをする場合には、ベンジンやシンナーなどの揮発性有機溶剤が含まれているものは使用しないでください。
- 本製品の破損、またはその使用によって生じた事故や直接、間接の損害については弊社はその責を負わないものとします。あらかじめご了承ください。