

この度は、弊社製品をお買求めいただきましてありがとうございました。  
本製品は組立式になっておりますので、下記の手順で組立ててください。  
パッキングケースの中には、下記の部品が入っています。

**組立説明書は組立て後も  
大切に保管してください。**

この製品を第三者に貸し出すときは、この説明書も共に  
貸し出し、よく読んでから使用するようご指導ください。

★用意していただくもの……

手袋(組立て時のケガ等を防ぐために必ず着用してください)

**完成図**

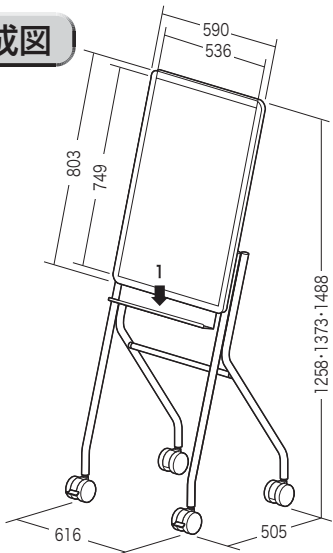

耐荷重1kg

**組立て部品**

※部品の欠品や破損があった場合は、品番(100-WB004など)と  
下記の部品番号(①~⑳)と部品名(ノブボルトなど)をお知らせください。

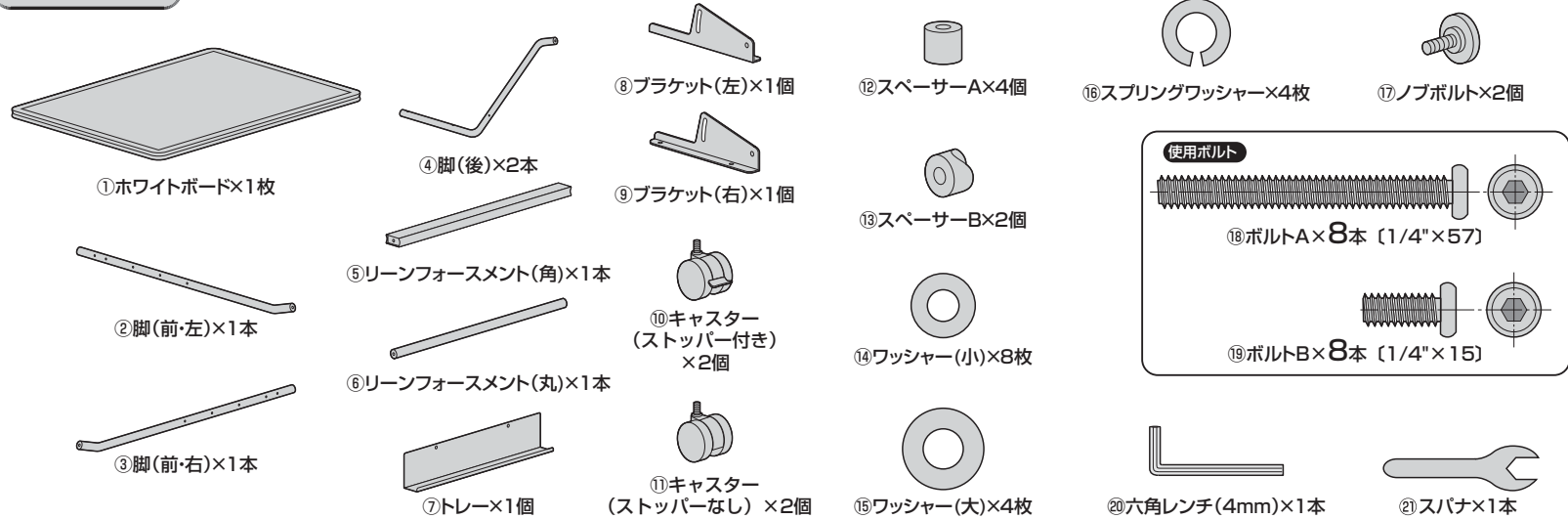

**1 脚(前)にキャスターを取付けます。**

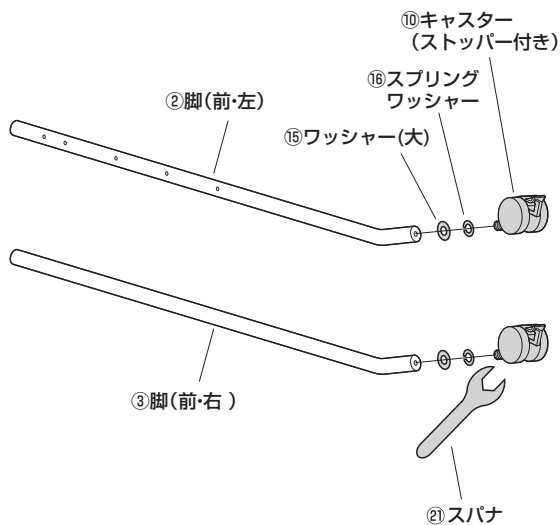

**2 脚(後)にキャスターを取付けます。**

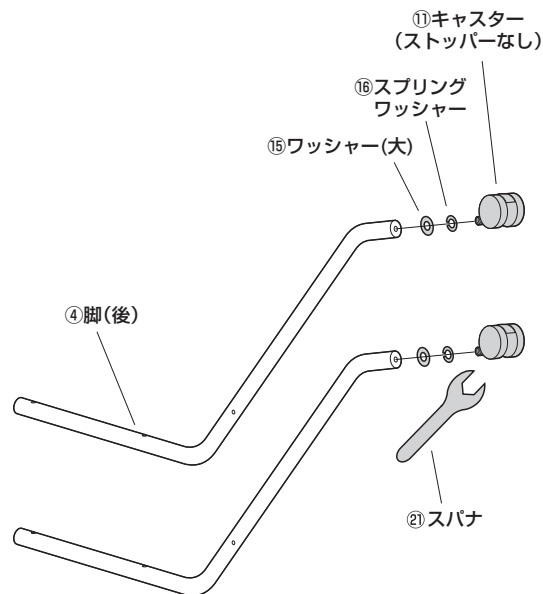

**3 ホワイトボードにブラケットを取付けます。**

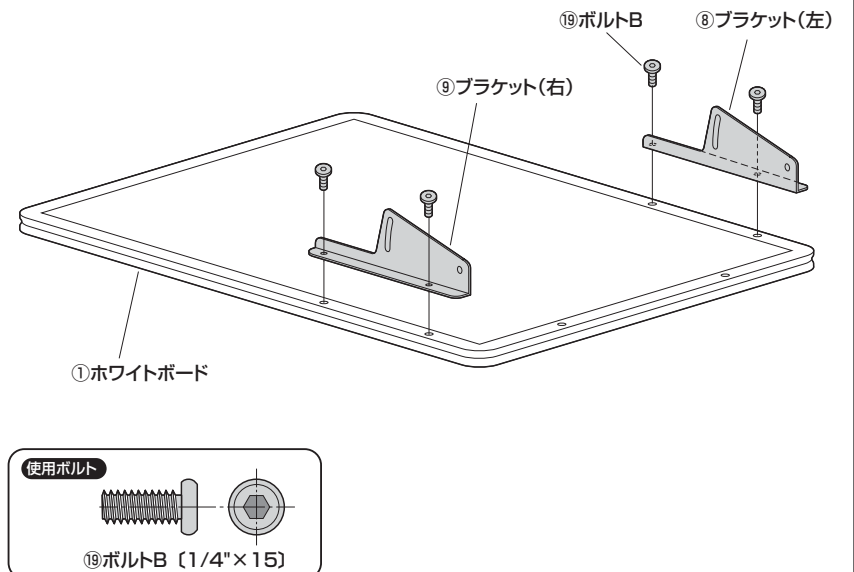

#### 4 ブラケットに脚(前)を取付けます。

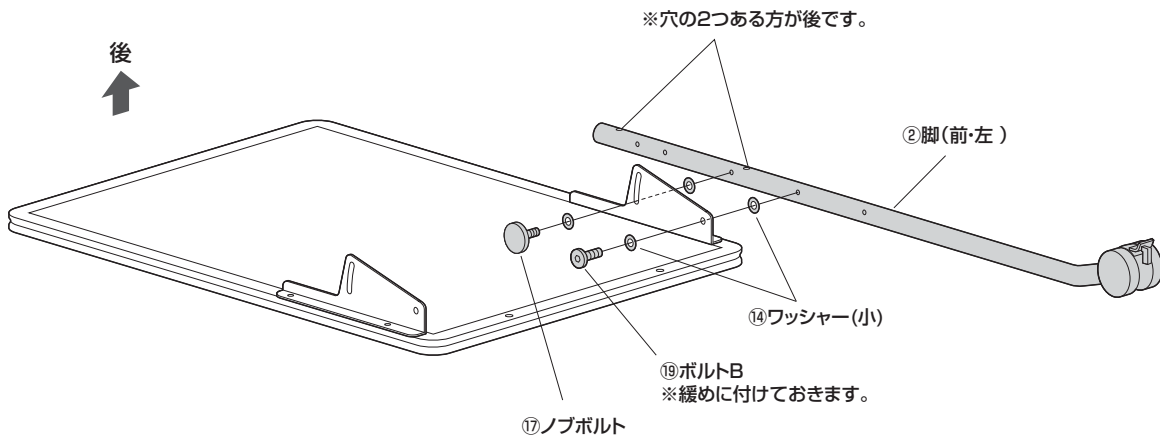

使用ボルト

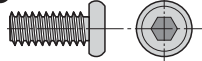

⑱ボルトB (1/4"×15)

▲注意▲

左右同じ高さを取付けてください。

※同様に脚(前・右)も取付けます。

使用する高さで取付ける穴が異なります。任意の穴に取付けます。

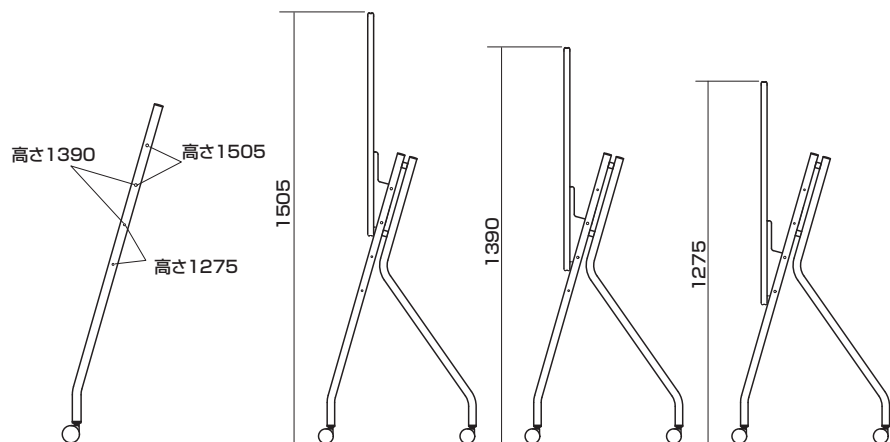

#### 5 脚(前)にリーンフォースメント(角)を取付けます。

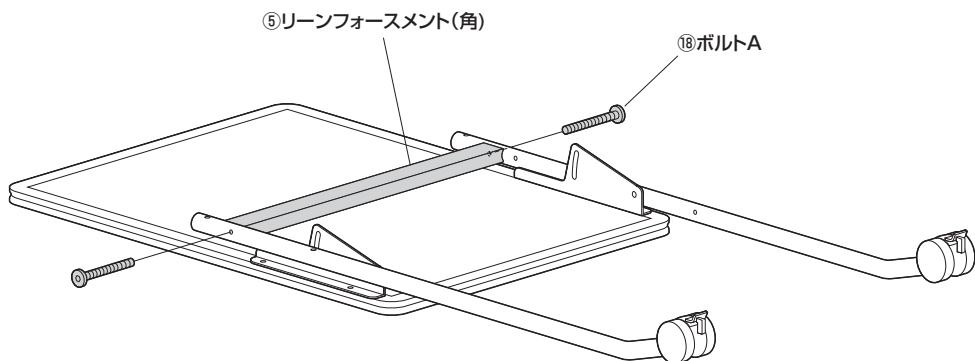

使用ボルト

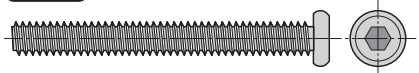

⑱ボルトA (1/4"×57)

▲注意▲

全てのボルトを増締めします。

#### 6 脚(前)に脚(後)を取付けます。

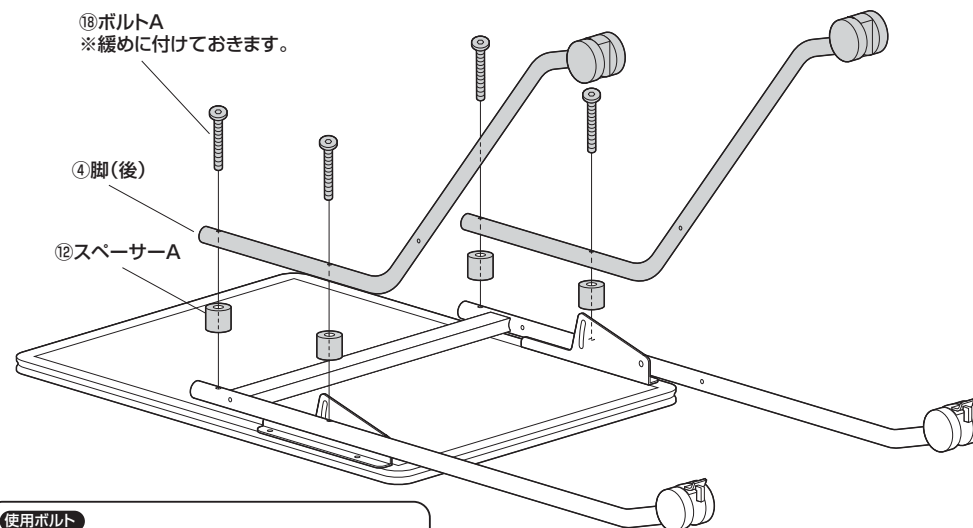

使用ボルト

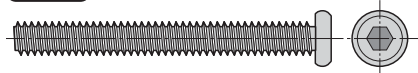

⑱ボルトA (1/4"×57)

**7** 脚(後)にリーンフォースメント(丸)を取付けます。

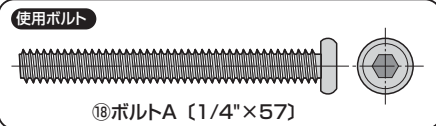
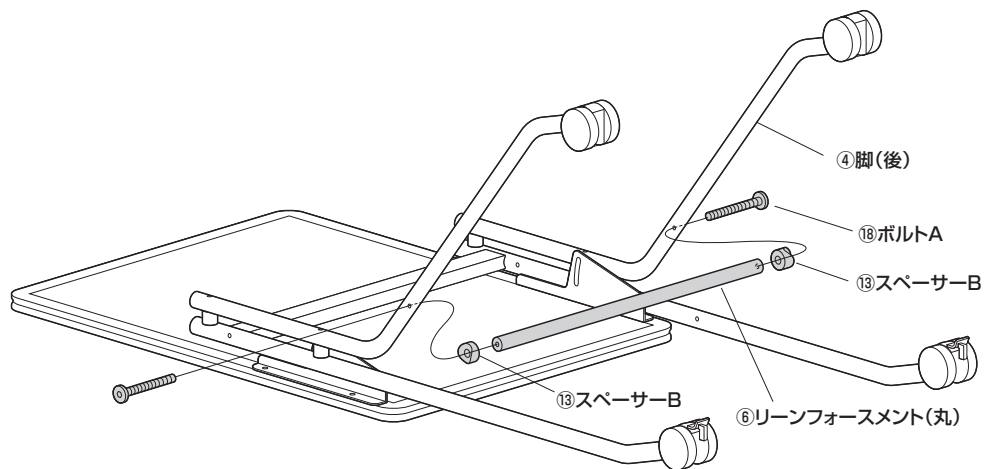

▲ 注意 ▲  
全てのボルトを増締めします。

**8** ホワイトボードを起こしてトレイを取付けて完成です。

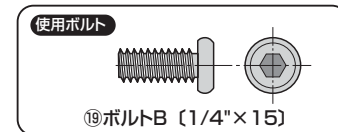
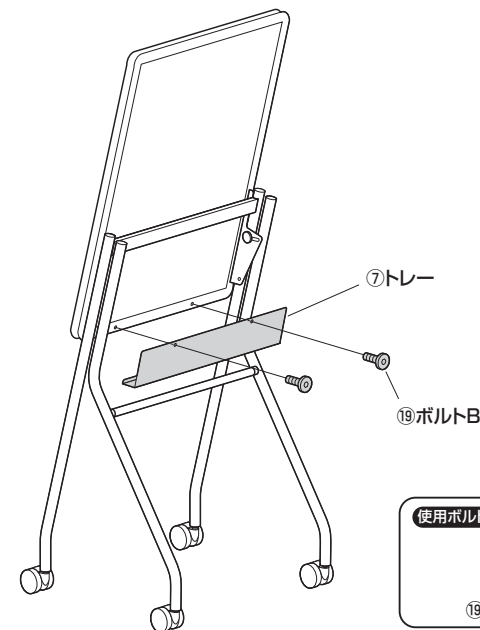

ホワイトボードの角度調整方法

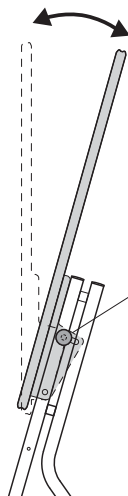

ノブボルトをゆるめると  
ホワイトボードの角度を  
調整できます。

▲ 注意 ▲  
可動部分で指などはさまないようにしてください。

製品に関するお問い合わせ  
製品の品質管理には細心の注意をはらっていますが、万一、不都合な点や製品に関するお問い合わせなどございましたら、お買求めの販売店又は右記までお気軽にご相談下さい。

サンワサプライ株式会社

サンワダイレクト / 〒700-0825 岡山県岡山市北区田町1-10-1  
TEL.086-223-5680 FAX.086-235-2381