

この度は、弊社製品をお買求めいただきましてありがとうございました。
本製品は組立式になっておりますので、下記の要領で組立ててください。
パッキングケースの中には、下記の部品が入っています。

組立説明書は組立て後も
大切に保管してください。

この製品を第三者に貸し出すときは、この説明書も共に
貸し出し、よく読んでから使用するようご指導ください。

★用意していただくもの・・・
手袋（組立て時のケガ等を防ぐために必ず着用してください）
プラスドライバー

完成図

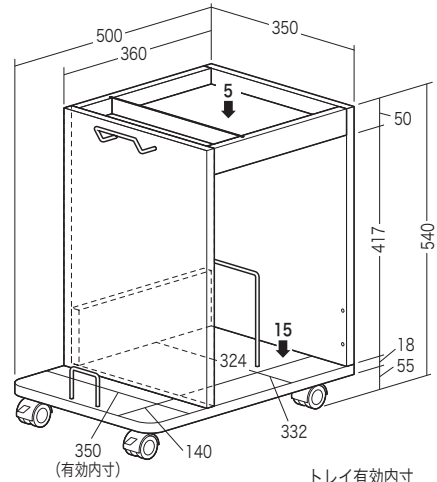

トレイ有効内寸
大: W314xD240xH30
小: W314xD80xH30

総耐荷重 20kg

組立て部品

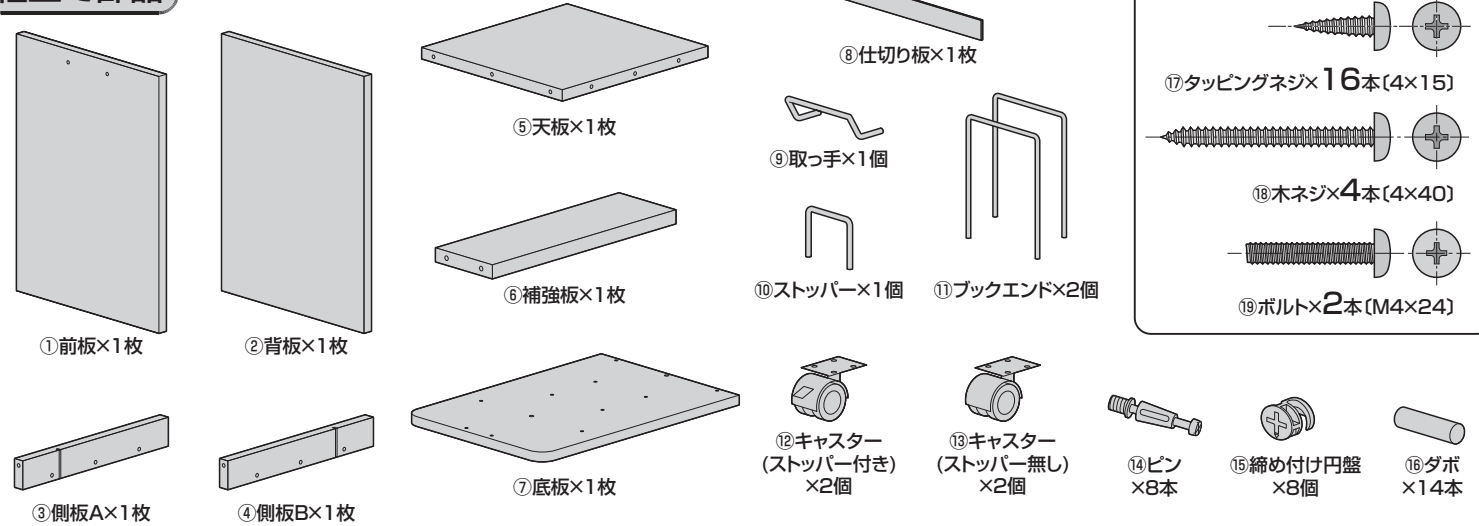

※部品の欠品や破損があった場合は、品番(100-WG011など)と上記の部品番号(①~⑱)と部品名(ダボなど)をお知らせください。

1 底板にキャスターを取付けます。

使用ボルト

⑰タッピングネジ(4×15)

⑰タッピングネジ

⑬キャスター(ストッパー無し)

⑫キャスター(ストッパー付き)
※ストッパー付きが前です。

⑦底板
※丸い方が前です。

前



2 側板にピンを取付けます。

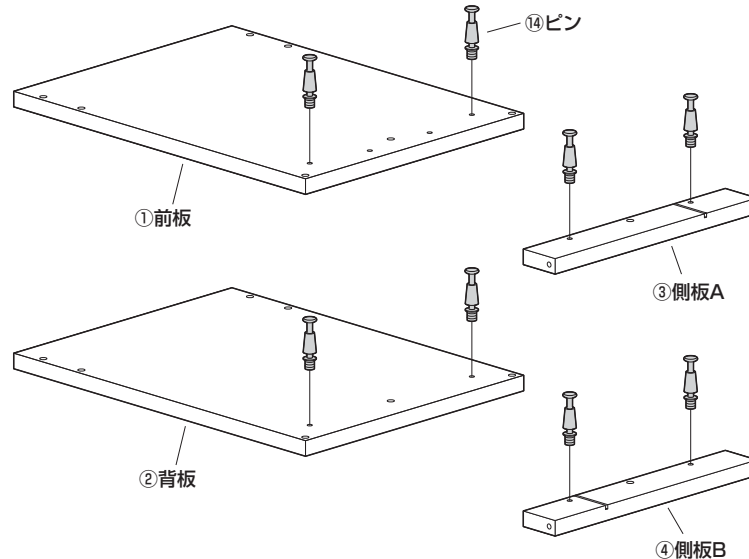

3 前板に取手を取付けます。

使用ボルト

⑲ボルト(M4×24)

①前板

前

⑨取っ手

⑲ボルト

上

4 側板Aに天板を取付けます。

①天板を側板Aのピンに差込み、締め付け円盤を天板に差込みます。

②締め付け円盤を回して固定します。

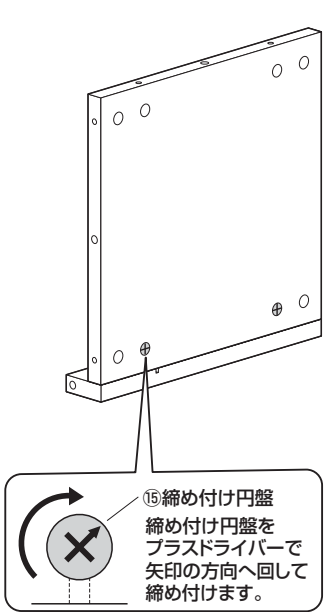
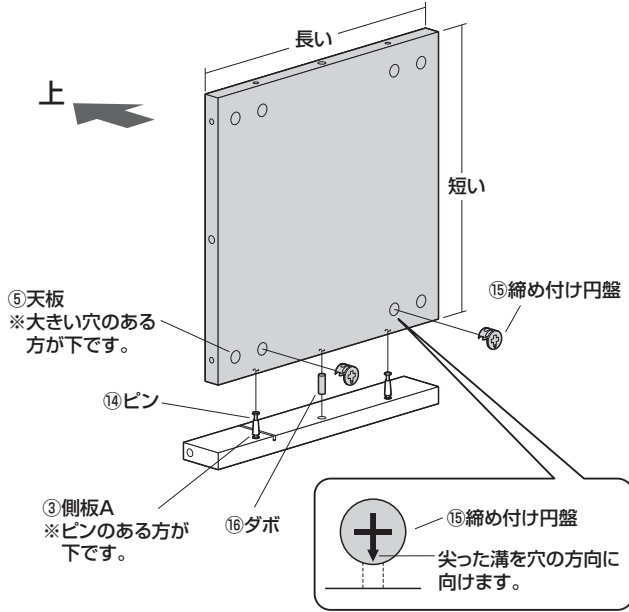

5 天板に側板Bを取付けます。

①側板Bのピンを天板に差込み、締め付け円盤を天板に差込みます。

②締め付け円盤を回して固定します。

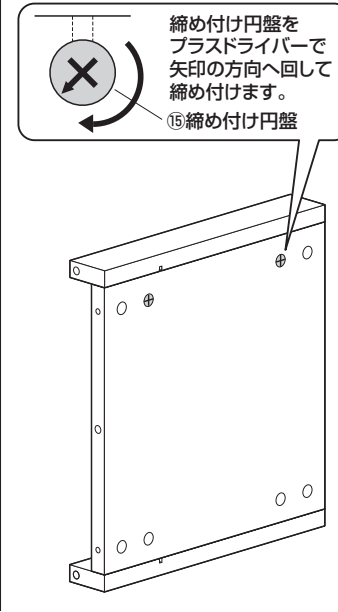
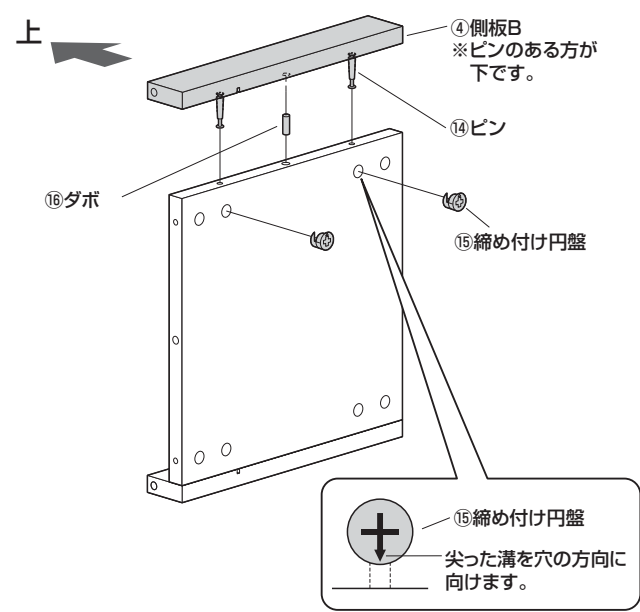

6 前板に天板を取付けます。

①仕切り板を前後どちらにつけるか決めます。

②天板を前板のピンに差込み、締め付け円盤を天板に差込みます。

③締め付け円盤を回して固定します。

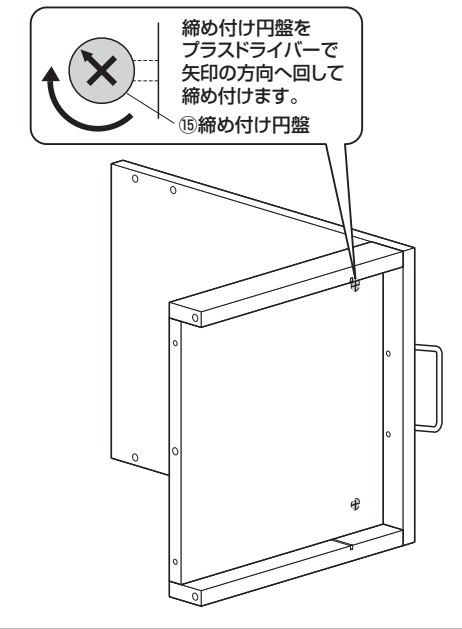
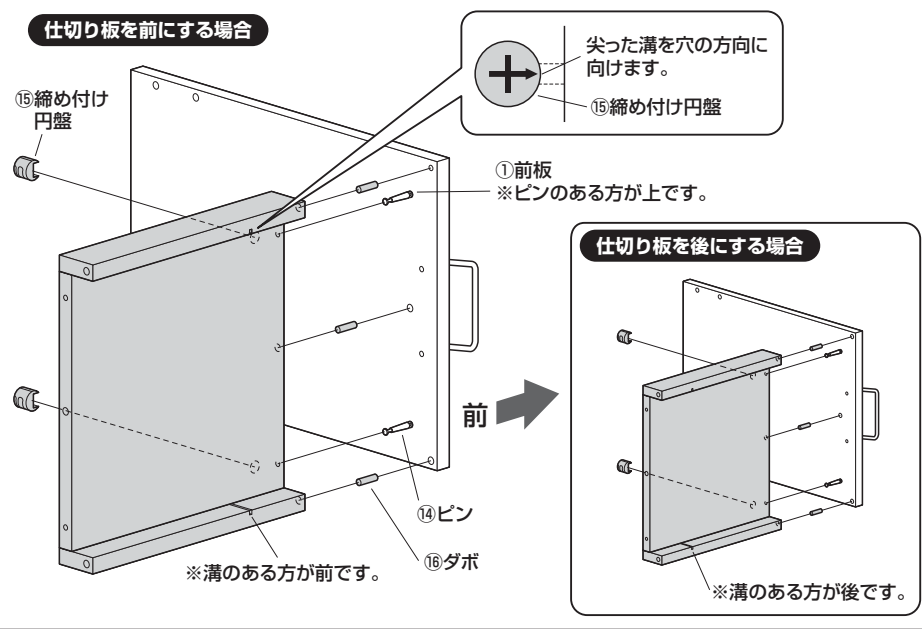

7 前板に補強板を取付けます。

①補強板を左右どちらにつけるか決めます。

補強板を左側にする場合

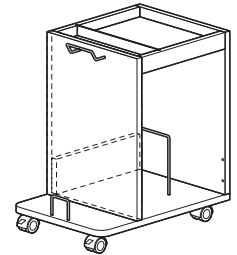

補強板を右側にする場合

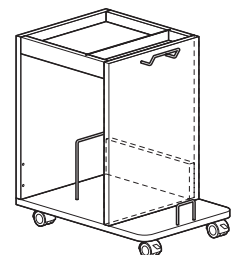

②前板に補強板を取付けます。

補強板を左側にする場合

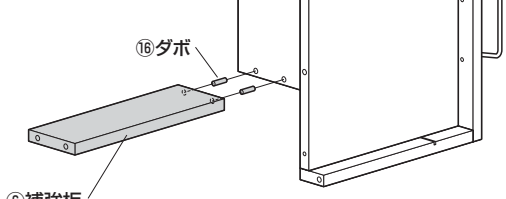

⑥補強板
※化粧面が上です。

補強板を右側にする場合

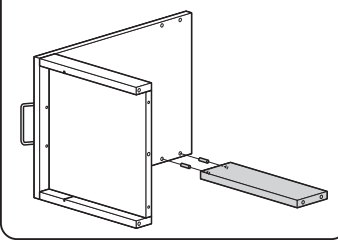

8 天板と補強板に背板を取付けます。

①背板のピンに天板を差込み、締め付け円盤を天板に差込みます。

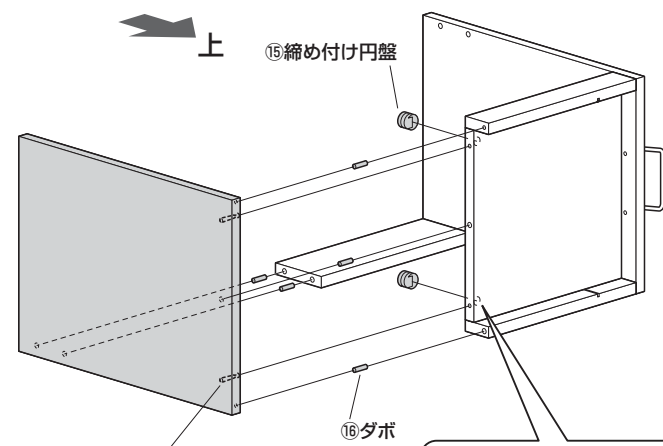

②背板
※ピンのある方が上です。

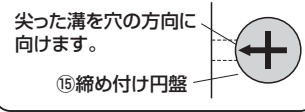

②締め付け円盤を回して固定します。

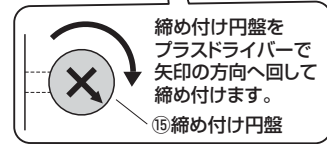
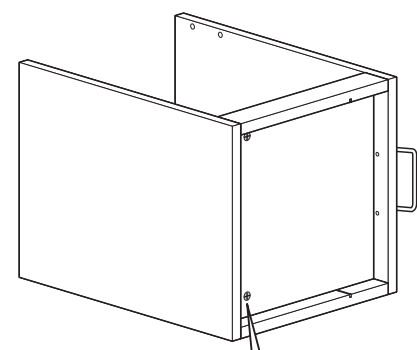

締め付け円盤を
プラスドライバーで
矢印の方向へ回して
締め付けます。

9 前板、背板に底板を取付けます。

⑦底板
※丸い方が前です。

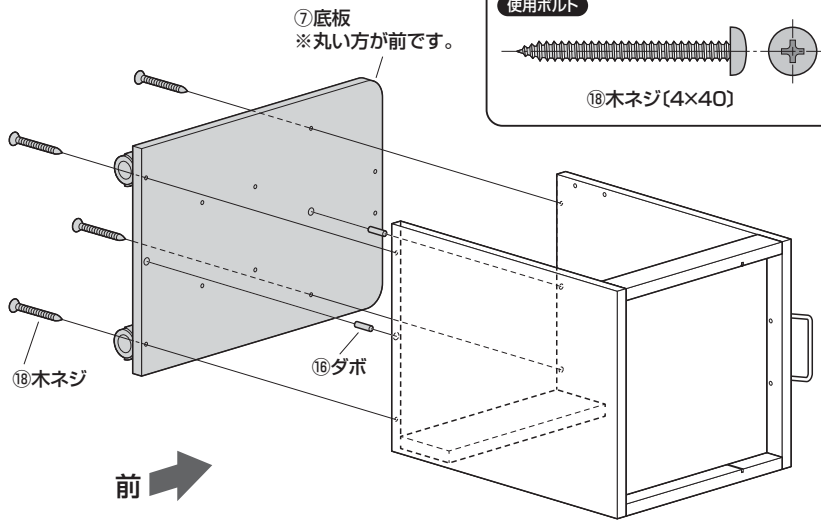
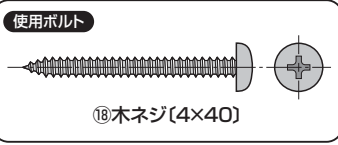

10 側板に仕切り板を取付けます。

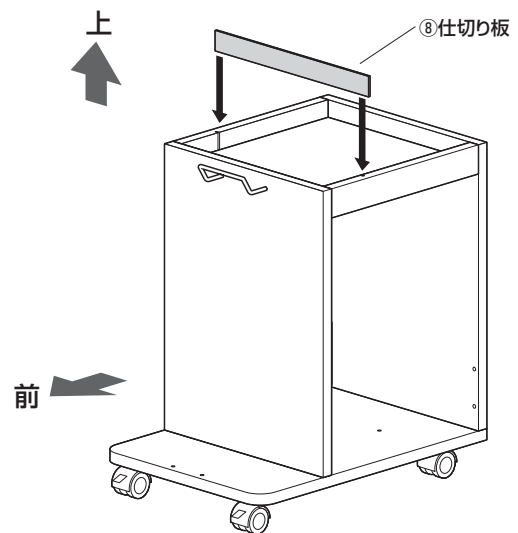

11 ストッパーとブックエンドを取付けて完成です。

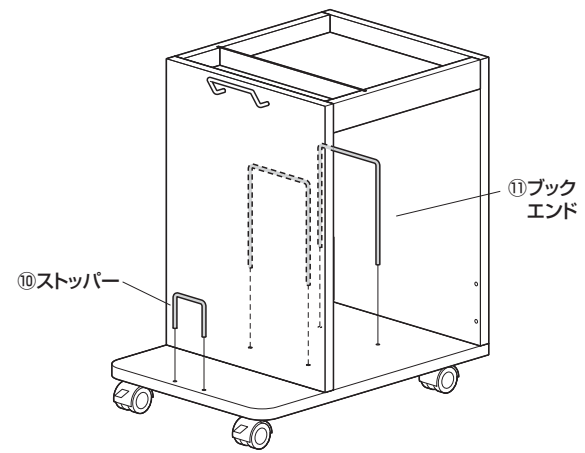

製品に関するお問い合わせ
CA/AD/HAD/c

製品の品質管理には細心の注意をはらっていますが、万一、不都合な点や製品に関するお問い合わせなどございましたら、お買求めの販売店又は右記までお気軽にご相談下さい。

サンワサプライ株式会社
サンワダイレクト / 〒700-0825 岡山県岡山市北区田町1-10-1
TEL.086-223-5680 FAX.086-235-2381