

取扱説明書 家庭用

リラックスポ DX

形名 **AJ-350**

医療用具許可番号：14BY5034

器具機械77パイプレーター 家庭用エアマッサージ器



もくじ

安全上のご注意	1~4
特長	5~6
各部のなまえとはたらき	7~8
マッサージの種類と内容	9~10
組み立てかた	11~12
ご使用の前に	13~14
自動コースでマッサージをしたいとき	15~16
自動コースの動作内容	17~22
お好み動作でマッサージをしたいとき	23~24
ポイントマッサージをしたいとき	25~26
肩幅調節/立ち上がり補助の使いかた	27~28
お手入れと保管	29
仕様	29
修理サービスと保証	30

- このたびは、リラックスポ DX AJ-350をお買い上げいただきまして、まことにありがとうございました。
- ご使用の前に、この取扱説明書をよくお読みの上、正しくお使いください。
- お読みになったあとは、いつでも見られるところに必ず保管してください。
- 保証書を必ずお受け取りください。(別添)

安全上のご注意

必ずお守りください

●お使いになる人や他の人への危害、財産への損害を未然に防止するための安全に関する重要な内容を記載しています。つぎの内容（表示・図記号）をよく理解してから本文をお読みになり、記載事項をお守りください。

表示の説明



警告

「取り扱いを誤った場合、使用者が死亡または重傷*1を負うことが想定されること」を示します。



注意

「取り扱いを誤った場合、使用者が傷害*2を負うことが想定されるか、または物的損害*3の発生が想定されること」を示します。

- *1：重傷とは、失明やけが、やけど（高温・低温）、感電、骨折、中毒などで、後遺症が残るものおよび治療に入院・長期の通院を要するものをさします。
- *2：傷害とは、治療に入院や長期の通院を要さない、けが、やけど、感電などをさします。
- *3：物的損害とは、家屋・家財および家畜・ペット等にかかわる拡大損害をさします。

図記号の説明



禁止

⊘は、禁止（してはいけないこと）を示します。具体的な禁止内容は、図記号の中や近くに絵や文章で示します。



指示

●は、指示する行為の強制（必ずすること）を示します。具体的な指示内容は、図記号の中や近くに絵や文章で示します。



注意

△は、注意を示します。具体的な注意内容は、図記号の中や近くに絵や文章で示します。

警告



医師に相談

次の人は、必ず医師と相談の上使用する

- 悪性腫瘍のある人
- 妊産婦や生理中の人
- 熱の高い人
- 急性疾患(疼痛性)のある人
- 骨粗しょう症の人
- 知覚障害の人
- 心臓に障害のある人(特にペースメーカーなどの体内植込型医用電子機器を使用している人)
- 背骨に異常のある人や曲がっている人
- 貧血症の人
- 医師の治療を受けている人
- かつて治療を受けたところ又は疾患部へ使用する人
- 安静を必要とする人
- 皮膚疾患のある人
- 脚部に重度の血行障害のある人
- 上記以外に特に身体に異常を感じている人
身体に異常が起こる場合があります。



禁止

子供だけで使わせたり、自分で意思表示できない人、自分で操作できない人には使用させない

また、幼児を近づけない

感電・けがの原因になります。



分解禁止

分解・改造・修理をしない

火災・感電・けがの原因になります。

お買い上げのJAに点検・修理を依頼してください。



禁止

脚部を上げ下げするときは、脚部の下に足や手を入れない

また、脚部の下に子供、動物、物が無いことを確認する

けが・故障の原因になります。



確認する

リクライニングするときは、うしろに人、動物、物が無いことを確認する

けがや家財を傷める原因になります。



禁止

リクライニングするときは、背もたれ部・座部・肘掛部の間に手や腕・足をささない

けがの原因になります。



禁止

子供を椅子の上や下で遊ばせない

けが・故障の原因になります。









禁止









交流100V以外では使用しない

火災・感電の原因になります。

⚠ 警告

 <p>電源コードや電源プラグが傷んだり、コンセントの差し込みがゆるいときは使用しない 感電・ショート・発火の原因になります。</p>	 <p>電源コードを傷めない 電源コードを傷付けたり、破損したり、加工したり、無理に曲げたり、引っ張ったり、ねじったり、束ねたり、椅子でつぶしたり、重い物を載せたり、移動中ははさみ込んだりしないでください。電源コードが破損し、火災・感電の原因になります。</p>
 <p>首の周辺をマッサージするときは、過度に強いマッサージはしない 事故・けがの原因になります。</p>	 <p>浴室など湿気の多い場所で使用したり、保管しない 感電・火災・故障・カビ発生の原因になります。</p>
 <p>動かなくなったり、異常がある場合は、すぐに電源プラグを抜く 漏電・ショートなどによる火災・感電の原因になります。お買い上げのJAに点検・修理を依頼してください。</p>	 <p>ご使用前に背パットを上げて背もたれ部の布地が破れていないか確認し、その他の部分にも破れがないか確認する 生地が破れた状態で使用すると、けが・感電の原因になります。小さな破れでも直ちに使用を中止し、電源プラグを抜き、修理を依頼してください。</p>

⚠ 注意

 <p>治療目的以外には使用しない 事故・故障の原因になります。</p>	 <p>本機をご使用になりながら他の治療器を同時に使用しない</p>
 <p>頭・肘・腹部には使用しない けがの原因になります。</p>	 <p>椅子を組み立てるとき、組み立てかた(11ページ)の手順にしたがって組み立てる 手順にしたがう 手や腕が金属部に触れ、けがの原因になります。</p>
 <p>背もたれ部には手や足を押し込まない けがの原因になります。</p>	 <p>背もたれ部、肘掛部、脚部には乗ったり、座ったりしない また、上から強い衝撃を与えない けが・故障の原因になります。</p>
 <p>生地を無理に引っ張ったり、刃物やとがった物で突きさしたりしない けが・故障の原因になります。</p>	 <p>椅子を倒したり、強い衝撃を与えない けが・故障の原因になります。</p>

⚠ 注意



椅子には2人以上で使用しない
けが・故障の原因になります。

禁止



椅子に人や物を乗せて移動させない
けが・故障の原因になります。

禁止



木床や畳など傷つきやすい床面でのキャスター移動や引きずっての移動はしない
また、椅子移動後は静かに設置する
床面に傷がつきます。

禁止



食後すぐに使用しない
気分が悪くなることがあります。

禁止



椅子やリモコンに水やお茶をこぼさない
感電・故障の原因になります。
万一、こぼしたときは使用を中止し、お買い上げのJAに点検・修理を依頼してください。

禁止



ぬれた手で座ったり、ぬれた手で操作しない
感電・故障の原因になります。

禁止



リモコンコード、電源コードに足を引っ掛けない
けがの原因になります。

禁止



リモコンに重い物を置いたり、落としたり、踏みつけたり、強い衝撃を与えない
感電・破損・故障の原因になります。

禁止



刺激を弱める

マッサージが強すぎると感じたときは、刺激を弱めるか、使用を中止する
マッサージを強くすると、筋肉や神経を傷める原因になります。
特に高齢者や骨が弱いと思われるかたは、十分気をつけてください。



プラグを抜く

ご使用後は、電源スイッチを「切」にし、電源プラグをコンセントから抜く
絶縁劣化による感電・漏電火災の原因になります。



プラグを抜く

電源プラグを抜くときは、電源コードを持たずに先端の電源プラグを持って引き抜く
感電・ショート・発火の原因になります。



禁止

電源プラグは確実に最後まで差し込み、ピンやごみを付着させない
感電・ショート・発火の原因になります。



禁止

窓の近くや転倒しやすい物の側に設置しない
けがの原因や家財を傷めたりします。



アース線を接続する

アースを確実に取り付ける
漏電のときに感電の原因になります。
アースの取り付けについては、JAにご相談ください。



禁止



頭部に髪飾りなどの固い物をつけて使用しない
けがの原因になります。



確認する

もみ玉の位置を確認してからゆっくり座る
事故やけがの原因になります。

⚠ 注意

 <p>素肌で使用しない 素肌への直接のマッサージは皮膚を痛める原因になります。</p> <p>禁止</p>	 <p>マッサージは1回15分以内に、また同一箇所へのご使用は5分以内にする 長時間のご使用は筋肉や神経を傷める原因になります。 1日の使用は30分以内にしてください。</p>
 <p>マッサージの使用中は眠らない 無意識での使用は、けがや体調不良の原因になります。</p> <p>禁止</p>	 <p>マッサージ使用中に電源プラグを抜いたり、電源スイッチを「切」にしない けがの原因になります。</p> <p>禁止</p>
 <p>椅子の脚部を脚部以外には使用しない けがの原因になります。</p> <p>禁止</p>	 <p>背もたれ部・座部・脚部の間に枕などを置かない リクライニングするとき挟み込まれ、故障の原因になります。</p> <p>禁止</p>
 <p>ストーブなど火気の近くで使用したり、たばこを吸いながら使用しない また、ホットカーペット等の暖房器具の上で使わない 火災・故障の原因になります。</p> <p>禁止</p>	 <p>水平な場所で使用する 不安定な場所では椅子が転倒し事故・故障の原因になります。</p> <p>使用する</p>
 <p>落雷の可能性があるときは、直ちに使用を中止して、電源スイッチを「切」にし、電源プラグをコンセントから抜く 感電・故障の原因になります。</p> <p>プラグを抜く</p>	 <p>使用中に身体に異常が現れたり、感じたときには、直ちに使用を中止し医師に相談する</p> <p>医師に相談</p>
 <p>停電のときは直ちに電源スイッチを「切」にし、電源プラグをコンセントから抜く 再通電されたときに事故の原因になります。</p> <p>プラグを抜く</p>	 <p>お手入れの際は、電源スイッチを「切」にし、電源プラグをコンセントから抜く 感電・けがの原因になります。</p> <p>プラグを抜く</p>
 <p>ぬれた手で電源プラグを抜き差ししない 感電の原因になります。</p> <p>水洗い禁止</p>	 <p>ベンジン・シンナーなどで拭いたり、殺虫剤をかけない 感電・引火の原因になります。 汚れは、やわらかい乾いた布でふいてください。 汚れがひどいときは、薄めた中性洗剤にひたした布をかたくしぼってからふいてください。</p> <p>禁止</p>
 <p>脚部をもって運ばない 事故やけがの原因になります。</p> <p>禁止</p>	 <p>使用中以外は電源プラグをコンセントから抜く ホコリや湿気で絶縁劣化になり、漏電火災の原因になります。</p> <p>プラグを抜く</p>

特 長

首肩ライン移動もみ機能

肩こりを
ほぐす

- 肩のラインに沿ってその筋肉に垂直に指圧するもみ味が、プロの手技を再現するような心地良さです。

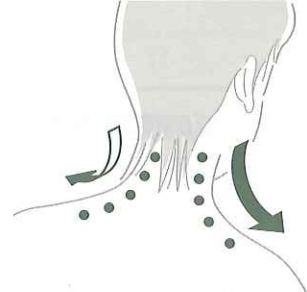

肩腰座の組み合わせ動作

全身を
ほぐす

- 筋肉への負担をかけず、コリの緩和と心地良さを実感できるプロの技に学びました。
- 「さすり」の心地良い刺激で体調を改善します。
- 快適なスピード感が血液循環を促進します。
- ストレッチの引き立てになります。

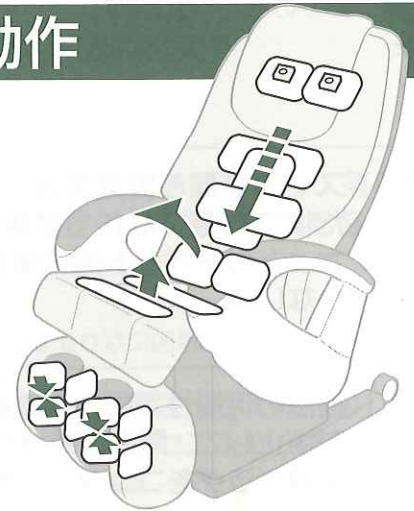

立ち上がり補助機能

楽に
立ち上がる

- 座のエアバッグで持ち上げ、背のエアバッグをふくらますことにより、終了後の立ち上がりをラクにする機能です。

ストレッチ機能

全身を
のばす

背ストレッチ

- 脊柱全体をストレッチします。
- 脊柱関節や周囲の脊柱起立筋を伸ばすように押します。

ひざストレッチ

- ひざ関節をつかんで伸ばすようにマッサージします。

首ストレッチ

- 上頂線を垂直にストレッチします。

うねりもみ

- 「尻・もも」は舟の「ろ」をこぐようなもみ味で、筋肉の緊張を和らげます。

ふくらはぎのミルクング

- 脚部斜め方向からしっかりはさみこみ（クロスプレス方式）、エアバッグで指圧します。
- もみ（ミルクング）効果を高め、脚部の血行を促進させます。

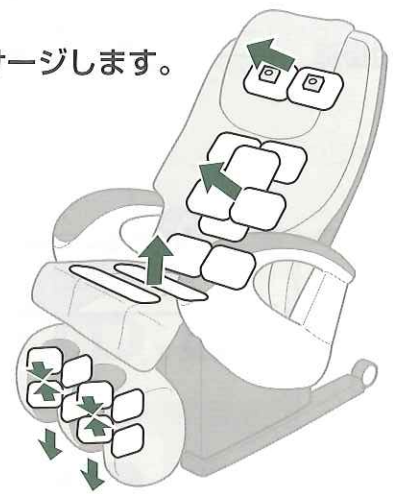

効能・効果



あんま・マッサージの代用

疲労回復
血行をよくする
筋肉の疲れをとる

筋肉のこりをほぐす
神経痛・筋肉痛の痛みの緩和

各部のなまえとはたらき

椅子

正面

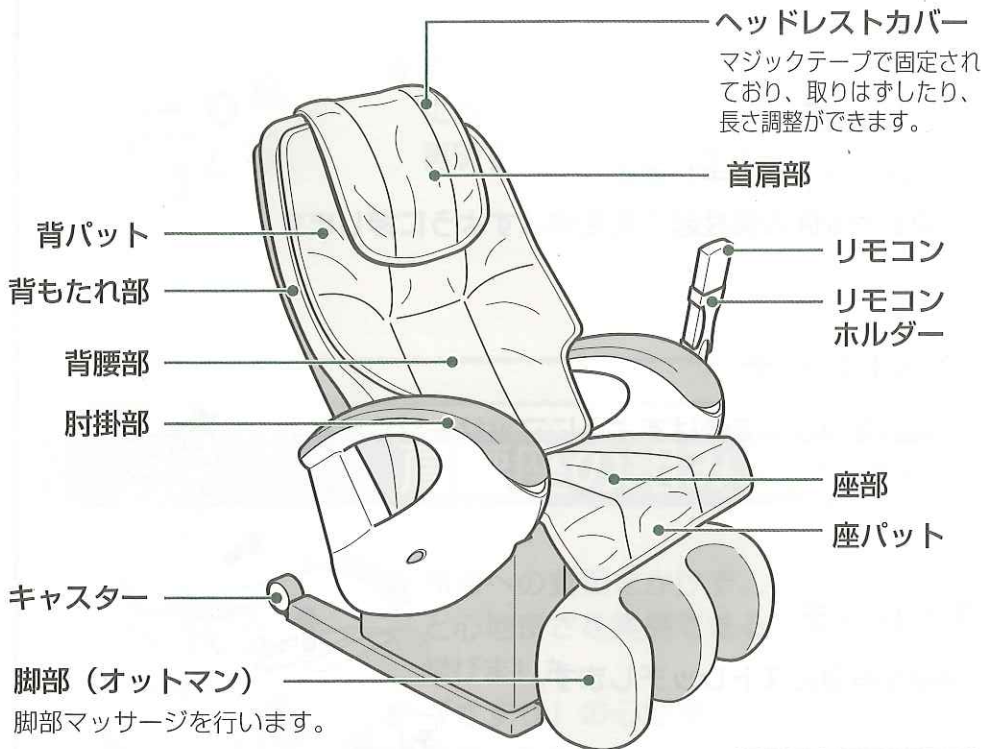

背面



定格銘板

形名表示位置

● リラックスプロ DX
AJ-350

JET TEC

定格電圧 AC100V
定格消費電力 148W
定格周波数 50-60Hz
定格時間 30分

輸入元 株式会社 東芝テクノ株式会社
東京都千代田区神田区1丁目1番地
区債特許許可番号 14BY5034

株式会社 **フジ医療器**

機器は改造しないでください。取扱説明書をよくお読みください。アース線を必ず取り付けてください。

製造番号
No. _____
Made in China

リモコン

入/切ボタン

マッサージの「入/切」を切り替えます。もみ玉は原点位置に戻ります。

自動コース

全身ボタン

「疲労回復」「こり改善」「ゆったり」の3種類のコースが選べます。

首肩ボタン

「疲労回復」「こり改善」の2種類のコースが選べます。

背腰ボタン

「疲労回復」「こり改善」の2種類のコースが選べます。

ストレッチボタン

「ストレッチ」のコースができます。

短縮ボタン

「短縮」のコースができます。

脚部「入/切」ボタン

マッサージ動作中の脚部の動作を入/切します。マッサージパターンによって、「脚部入/切」できない場合があります。

強さ選択

上半身ボタン

「腰下」「腰上」「背中」「背筋」「首肩」のマッサージの強さ「強」「弱」が選べます。

下半身ボタン

「脚部」「もも」「尻」のマッサージの強さ「強」「弱」が選べます。

立ち上がり補助ボタン

椅子から立ち上がることを補助します。マッサージ動作中は操作できません。

肩位置調整ボタン

「首肩」の位置を調整します。位置調整中はマッサージ動作が中断されます。

オットマン調整ボタン

脚部の角度を調整します。位置調整中はマッサージ動作が中断されます。

電源ランプ

電源プラグをコンセントに差し込み、電源スイッチを「入」にすると点灯します。

このマークの中の数字は掲載ページを示しています。

液晶表示部

マッサージ設定内容及び動作内容を表示します。

停止ボタン

ただちに全ての動作を止めます。もみ玉は原点位置に戻りません。
(非常停止動作)

リモコンのふたを開けた状態 24 26

お好み動作

首肩ボタン

「押し」「押し交互」「たたき」「もみ」「ストレッチ」「ひねり」の6種類のマッサージ動作が選べます。

背腰ボタン

「押し」「押し交互」「たたき」「もみ」「ストレッチ」「ひねり」「さすり」の7種類のマッサージ動作が選べます。

下半身ボタン

「押し」「もみ」「ストレッチ」「うねり」「さすり」の5種類のマッサージ動作が選べます。



ポイントボタン

「脚部」「もも」「尻」「腰下」「腰上」「背中」「背筋」「首肩」の8ポイントから1ポイントが選べます。

動作ボタン

「ポイント」ボタンで選択された部位のマッサージ動作が選べます。

肩幅調整ボタン

「首肩」のモミ玉の幅を調整します。
お好み動作の首肩で、動作内容がストレッチ及びポイントの首肩のみ作動します。

脚同時ボタン

マッサージ動作中の脚部の動作を入/切します。
マッサージパターンによって、「脚部入/切」できない場合があります。

「リクライニング」調整ボタン

背もたれと脚部の角度を調整します。
脚部は背もたれと連動します。
位置調整中はマッサージ動作が中断されます。

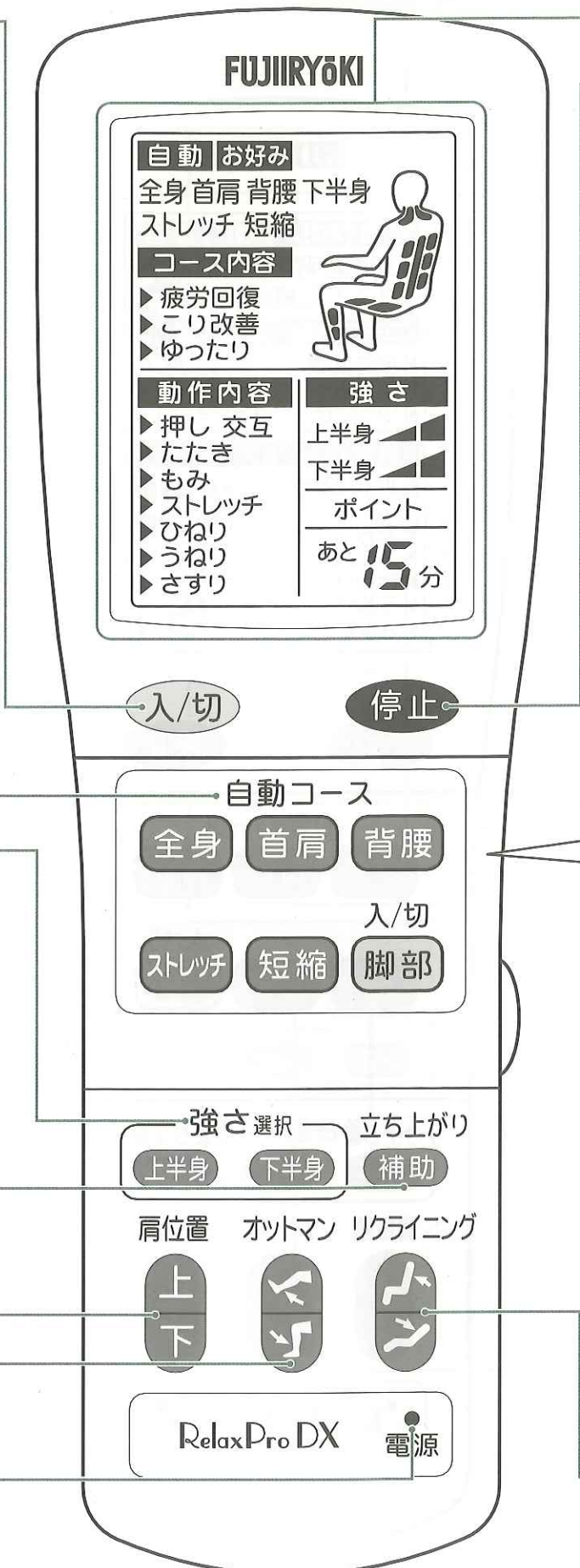

マッサージの種類と内容

自動コースマッサージ

リモコンのふたは閉じたまま使用します。

全身コースマッサージ

全身のこりが気になる方に

17 18

全身ボタン



ボタンを押すたびに
「疲労回復」「こり改善」「ゆったり」
が切り替わります。

首肩コースマッサージ

首・肩のこりが気になる方に

19 20

首肩ボタン



ボタンを押すたびに
「疲労回復」「こり改善」
が切り替わります。

背腰コースマッサージ

背・腰のこりが気になる方に

21 22

背腰ボタン

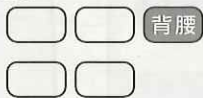

ボタンを押すたびに
「疲労回復」「こり改善」
が切り替わります。

「疲労回復」… もみ、たたき、ひねりなど、血行促進、
運動機能などを中心とした重点マッ
サージ。

「こり改善」… たたき、押し、もみなど、こり緩和
を中心とした集中マッサージ。

「ゆったり」… 押し、もみ、さすり、うねりなど、
ゆっくりした動き中心の安息マッ
サージ。

ストレッチコースマッサージ

背周りのこりが気になる方に

21 22

ストレッチボタン



●さすり、ひねり、うねりなど伸
ばしを中心とした筋肉面運動です。

短縮コースマッサージ

短時間でマッサージをしたい方に

19 20

短縮ボタン



●疲労回復を中心とした短縮マッ
サージです。

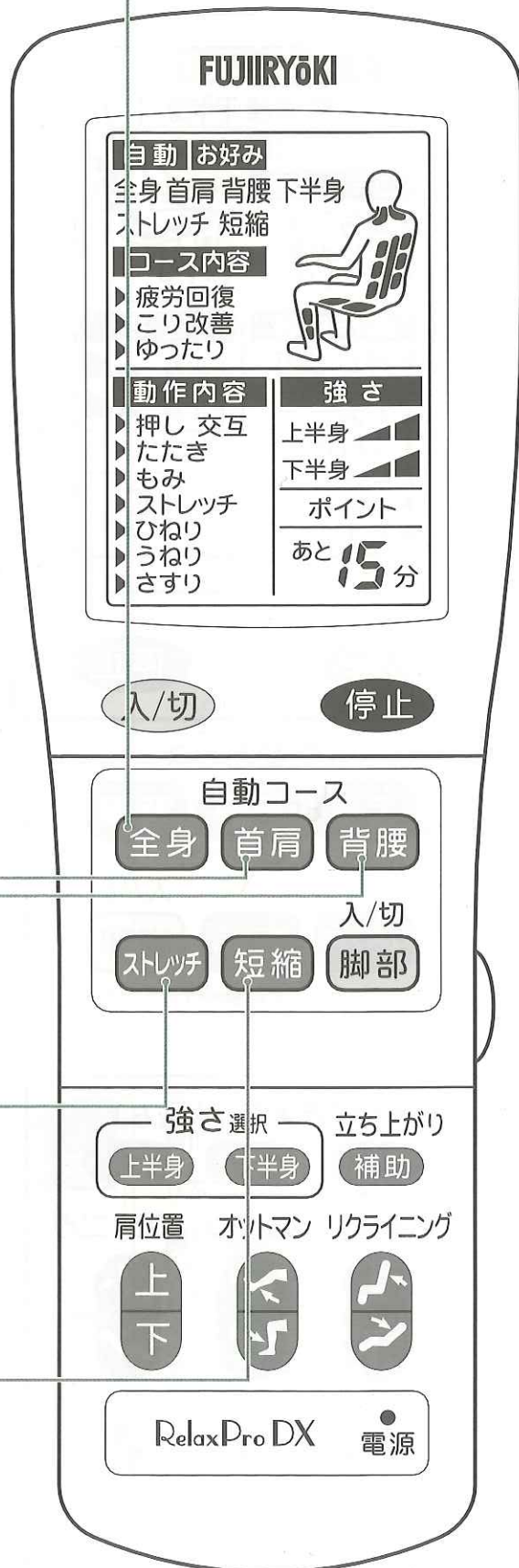

このマークの中の数字は掲載ページを示しています。

お好みマッサージ・ポイントマッサージ リモコンのふたは開いて使います。

首肩マッサージ

特に首肩のこりが気になる方に 23 24

首肩ボタン



ボタンを押すたびに

「押し」「押し交互」「たたき」「もみ」「ストレッチ」「ひねり」の動作が切り替わります。

●エアーにより「首・肩」周辺を一つの動作でマッサージします。

背腰マッサージ

特に背腰のこりが気になる方に 23 24

背腰ボタン



ボタンを押すたびに

「押し」「押し交互」「たたき」「もみ」「ストレッチ」「ひねり」「さすり」の動作が切り替わります。

●エアーにより「背・腰」周辺を一つの動作でマッサージします。

下半身マッサージ

特に下半身のこりが気になる方に 23 24

下半身ボタン



ボタンを押すたびに

「押し」「もみ」「ストレッチ」「うねり」「さすり」の動作が切り替わります。

●エアーにより「脚部」「もも」「尻」の周辺を一つの動作でマッサージします。

※「下半身」モードの場合は、「脚同時」ボタンは操作できません。

ポイントマッサージ

特にこりポイントを集中的にマッサージしたい方に 25 26

ポイントボタン

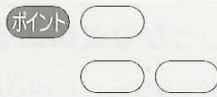

●エアーにより「脚」から「首肩」まで8カ所のマッサージポイントから1ポイントを選択できます。

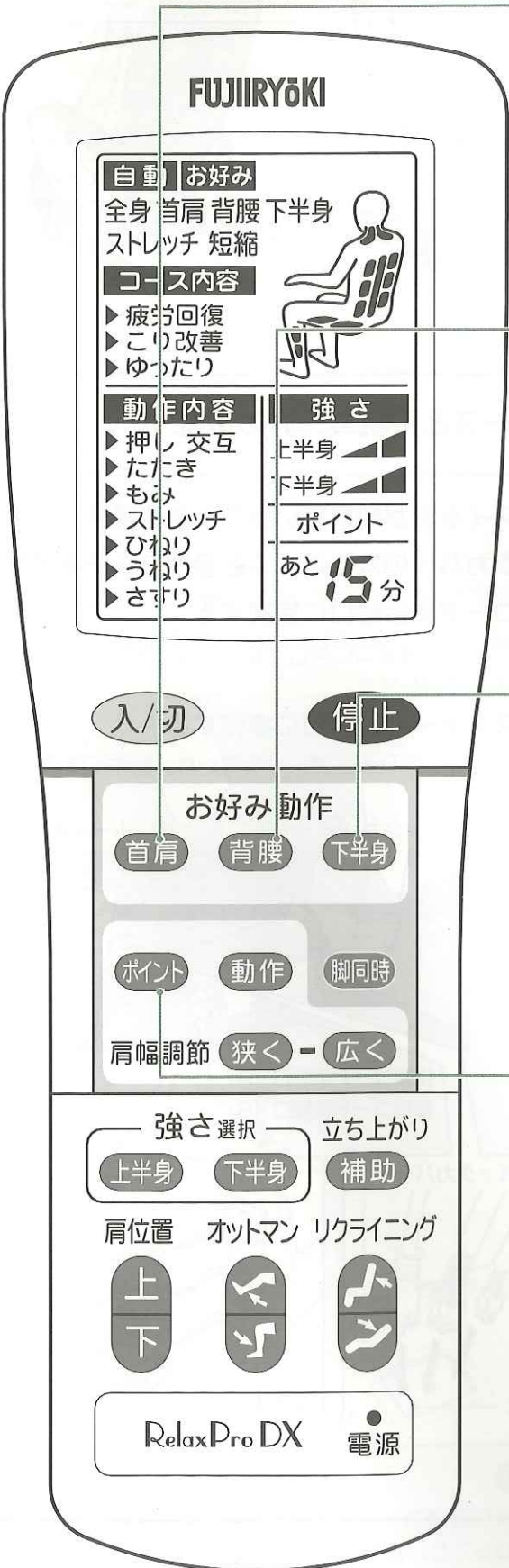

組み立てかた

- 背もたれ部と座部を一度組み立てたら分解しないでください。
- 電源プラグをコンセントから抜いて組み立ててください。

お知らせ

- 電源をいれたまま組み立てをしますと、正常な動作をしない場合があります。

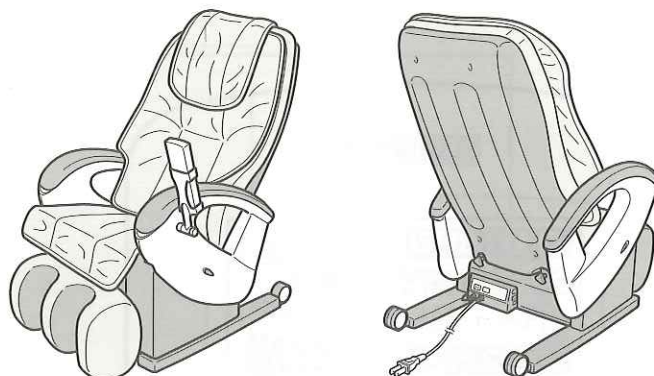

1 背もたれ部の取り付け

①ネジ（左右2箇所）をゆるめる

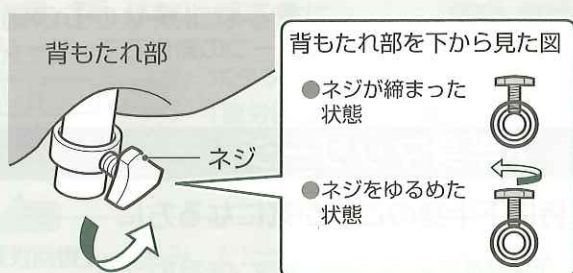

②背もたれ部をシャフトに差し込む

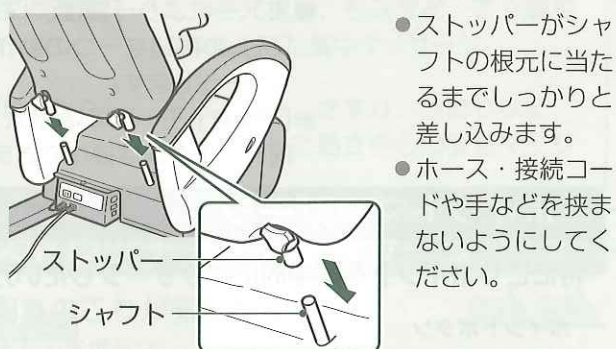

③ネジ（左右2箇所）をしっかり締める



2 ホースと接続コードの接続

①電源スイッチが切れていることを確認する

②バックカバーの穴にホースと接続コードを通す

③接続コードを接続口に接続する

- 接続コードが接続口に対してまっすぐツメがかかるように確実に接続します。

④ホースをホース接続口に接続する

- 確実に接続しないとエアがもれたり、動作不良の原因となります。

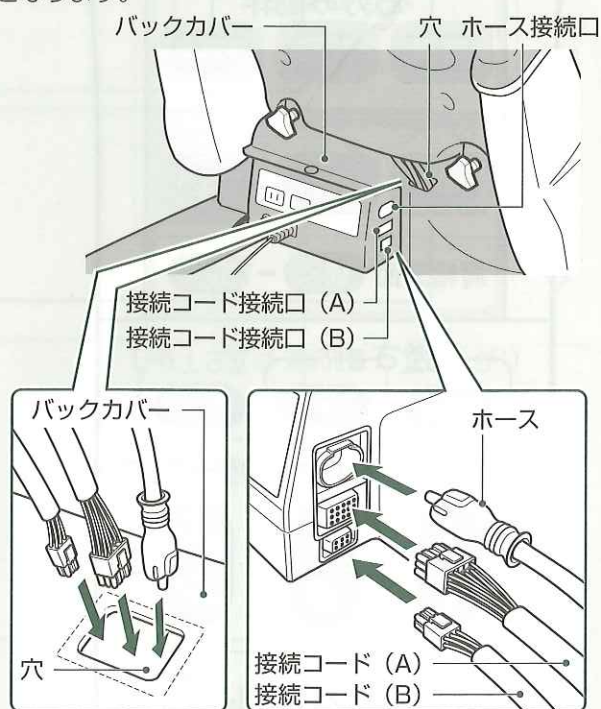

お願い

- ホース及び接続コードを接続する際、ホース及び接続コードをねじったり、折れ曲がらないようにしてください。

アース線の取り付けかた

電源コンセントにアース端子がある場合

- 付属品のアース線を椅子のアース端子ネジと電源コンセントのアース端子に取り付けてください。

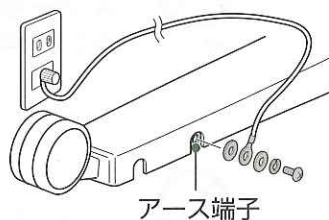

電源コンセントにアース端子がない場合

- お買い上げのJAに相談し、アース工事（第3種設置工事・有料）をしてください。

⚠ 注意



アースを確実に取り付ける

漏電のときに感電の原因になります。アースの取り付けについては、お買い上げのJAにご相談ください。

アースを接続してはいけないところ

ガス管：爆発や引火の危険があります。
 電話線や避雷針：落雷のとき危険です。
 水道管：途中がプラスチックの場合はアースになりません。

3 バックカバーの取り付け

- ①バックカバーをクリップで固定する
 - ②バックカバーに付いているクリップ（2箇所）を穴に差し込み、バックカバーを固定する
- クリップを最後まで確実に差し込んでから中心のピンを確実に押し込んでください。

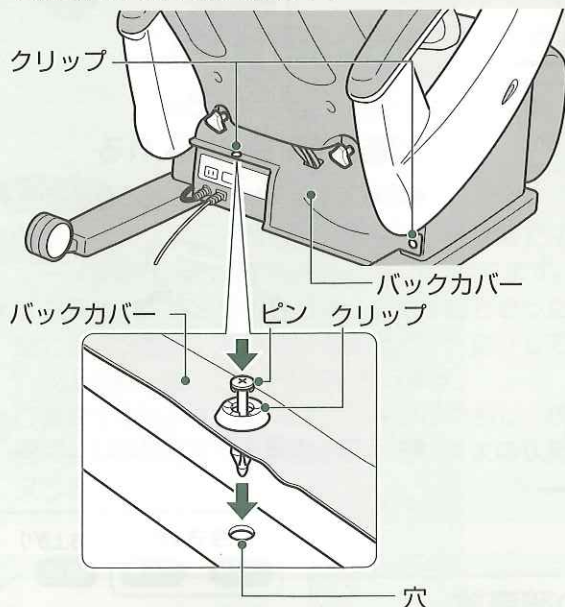

- はずすときはクリップの中心のピンをドライバーで90度回転させるとクリップははずれます。



4 リモコンホルダーの取り付け

- ①肘掛部（左）の穴にリモコンホルダーの軸を入れる
- ②リモコンホルダーの軸の穴からネジを締めて、リモコンホルダーを肘掛部（左）に固定する
- ③リモコンホルダーについているキャップでネジを入れた穴をふさぐ

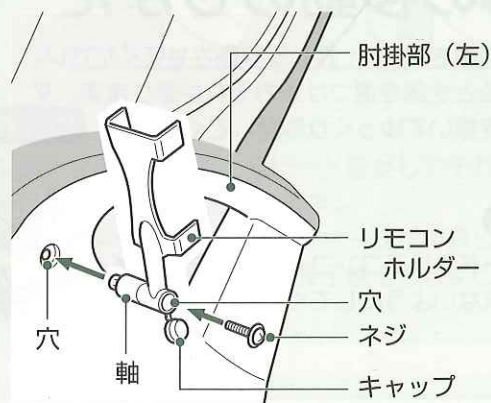

ご使用の前に

⚠ 注意



使用する

水平な場所で使用する

不安定な場所では椅子が転倒し事故・故障の原因になります。



禁止

木床や畳など傷つきやすい床面でのキャスター移動や引きずっての移動はしない
また、椅子移動後は静かに設置する
床面に傷がつきます。



禁止

窓の近くや転倒しやすい物の側に設置しない

けがの原因や家財を傷めたりします。



禁止

背もたれ部、肘掛部、脚部には乗ったり、座ったりしない また、上から強い衝撃を与えない

けが・故障の原因になります。

設置場所について

- 水平な場所に設置してください。
- 椅子の下にジュートンを敷くと床の傷つき防止になります。
- リクライニングしたとき壁や物にあたらぬよう椅子本体の前後のスペースは1m以上確保してください。

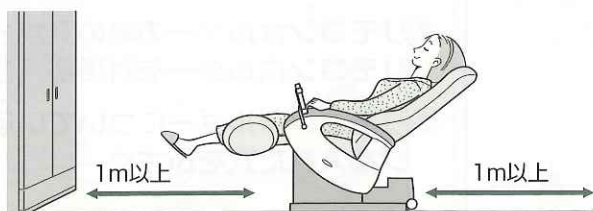

本体の移動のしかた

- 本体の前面を浮かし、押して移動させてください。
- 移動するとき床を傷つけるおそれがあります。マット等を敷いてゆっくり移動してください。

お願い

- 電源コードやリモコンコードなどを挟み込まないようにしてください。

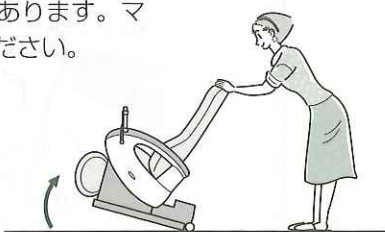

サービスコンセントの使いかた

- 最大120Wまでの機器を接続してお使いいただけます。
- 120Wをこえる機器を接続するとブレーカーが遮断されます。ブレーカーリセットボタンを押すと復帰します。
- ブレーカーリセットボタンは先が鋭利なもので押さないでください。
- イラストの使用例はコンパクトCDを接続したものです。



マッサージの前に

電源を入れる

- ① 電源プラグをコンセントに差し込む

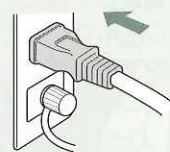

- ② 電源スイッチを入れる

- 電源スイッチは椅子の後ろにあります。

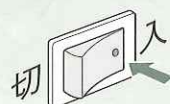

- リモコンの電源ランプが点灯します。

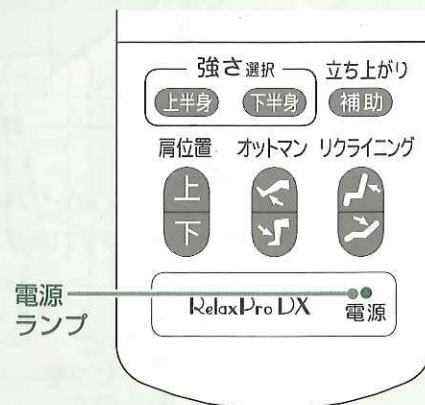

警告



確認する

ご使用前に背パットを上げて背もたれ部の布地が破れていないか確認し、その他の部分にも破れがないか確認する

生地が破れた状態で使用すると、けが・感電の原因になります。小さな破れでも直ちに使用を中止し、電源プラグを抜き、修理を依頼してください。



禁止

脚部を上げ下げするときは、脚部の下に足や手を入れない
また、脚部の下に子供、動物、物が無いことを確認する

けが・故障の原因になります。



禁止

リクライニングするときは、背もたれ部・座部・肘掛部の間に手や腕・足を挟まない

けがの原因になります。





確認する

リクライニングするときは、うしろに人、動物、物が無いことを確認する



けがや家財を傷める原因になります。

- ボタンを押してから動作が開始されるまで、時間がかかることがあります。
- リクライニング中、首肩部高さ調整中、脚部調整中はマッサージ動作が中断されます。

リクライニングの使いかた

リクライニング ●  または  を押し続け、お好みの角度で指を離します。



- リクライニングすると「首肩」部の位置がずれますので、その都度調整してください。
-  を押すと、背もたれ部が起き上がり、同時に脚部が下がります。
-  を押すと、背もたれ部が倒れ、同時に脚部が持ち上がります。



お知らせ

- リクライニングして背もたれ部を倒した状態でマッサージすると上半身のマッサージは強くなります。
- リクライニングが倒れきった、または起ききった状態でボタンを押し続けていると「ピー」音がしてそれ以上可動しないことをお知らせします。
- 位置調整中は、すべてのマッサージが中断し、操作前に点灯点滅していた液晶表示はそのままの状態を保ちます。

脚部（オットマン）の使いかた

オットマン 脚部を上下に動かす



-  または  を押し続け、お好みの角度で指を離します。

● 脚部を上げた状態

● 脚部を下げた状態





お知らせ

- ボタンを押し続けると「ピー」音がしてそれ以上可動しないことをお知らせします。
- 位置調整中は、すべてのマッサージが中断し、操作前に点灯点滅していた液晶表示はそのままの状態を保ちます。

首肩部の高さ調整のしかた

肩位置

-  または  を押し続け、お好みの高さで指を離します。



お知らせ

- 体重のかけ方によっては首肩部の位置が最上部または最下部まで可動しない場合があります。その場合は、身体をすこし浮かせて再度調整してください。
- 首肩部の位置を設定しても時間がたつとともに可動する場合があります。
- ボタンを10秒間押し続けると「ピー」音がしてそれ以上可動しないことをお知らせします。
- 位置調整中は、すべてのマッサージが中断し、操作前に点灯点滅していた液晶表示はそのままの状態を保ちます。

自動コースでマッサージをしたいとき

リモコンのふたは閉じたまま使用します。

⚠ 注意

! マッサージは1回15分以内に、また同一箇所へのご使用は5分以内にする
5分以内 長時間のご使用は筋肉や神経を傷める原因になります。
1日の使用は30分以内にしてください。

! 使用中に身体に異常が現れたり、感じたときには、直ちに使用を中止し医師に相談する
医師に相談

! ご使用後は、電源スイッチを「切」にし、電源プラグをコンセントから抜く
絶縁劣化による感電・漏電火災の原因になります。
プラグを抜く

1 電源を入れる

リモコンのふたを閉じたまま、
「入/切」ボタンを押す

入/切



- ブザーが「ピッ」と鳴り、液晶表示部に「自動」が点灯し、「全身」「首肩」「背腰」「ストレッチ」「短縮」が点滅します。
- 何も押されずに約3分経過すると、液晶が消え、「入/切」ボタンを押す前の状態になります。

途中で終了したいとき

「入/切」ボタンを押す

- 入/切 ●マッサージが終了され、もみ玉は原点位置に戻ります。

途中で中止したいとき

「停止」ボタンを押す

- 停止 ●マッサージが中止され、もみ玉は原点位置に戻りません。

お知らせ

- 使用途中で電源スイッチを切るとエアバッグが膨らんだままになることがあります。電源スイッチをもう一度入れ、エアバッグが縮んでから電源スイッチを切ってください。
- 「停止」ボタンを押した後、約2秒間、すべてのボタンを受付けません。

2 お好みの部位とコース内容を選ぶ

「自動コース」からお好みの部位を選択し、
ボタンを押す

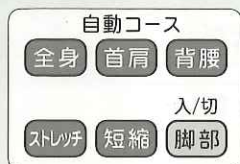

- 「全身」「首肩」「背腰」「ストレッチ」「短縮」から選択します。
- あらかじめ決められた動作内容がはじまります。
- 脚部は「入」に設定されています。

液晶表示部の表示内容



「全身」の場合

お知らせ

- 「腰：押し」のときは効果を高めるため、ももと尻が動作します（液晶には表示されません）。

➔ 選択したコースポ
内容を選ぶ

※選択したコース内容
「ストレッチ」「短縮」



マッサージの時間

- 自動コースの動作時間は約15分です。
短縮コースのみ、動作時間は約7分です。

オートタイマー機能について

- マッサージ開始後、約15分で自動的にマッサージが停止します。
 - マッサージ途中で下記の操作をしたとき、タイマーは「15分」から再スタートし、約15分で自動的にマッサージが停止します。
 - コース内での切り替え
 - コースからお好み動作及びポイントへの切り替え
 - お好み動作及びポイントからコースへの切り替え
- ※また、マッサージ開始後連続で最大30分になると自動的にマッサージが停止します。

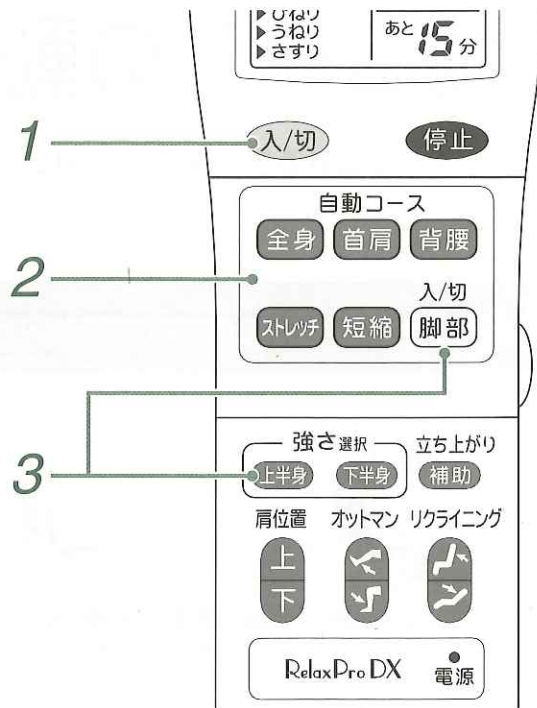

3 「強さ」「脚部」を選ぶ

「強さ」を調節したいとき

「上半身」「下半身」ボタンを選択し、押す



上半身：腰下、腰上、背中、背筋、首肩

下半身：脚部、もも、尻



●上半身 ボタンを押すたびに上半身の「強」「弱」が切り替わります。



●下半身 ボタンを押すたびに下半身の「強」「弱」が切り替わります。

脚のマッサージを「入/切」にするとき

「脚部」ボタンを押す

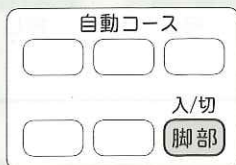

●自動コース中に脚部 ボタンを押すと、脚部のマッサージを入/切します。

4 使い終わったら

電源スイッチを切る

- 電源スイッチは椅子の後ろにあります。
- リモコンの電源ランプが消えます。

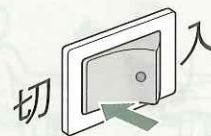

電源プラグからコンセントを抜く

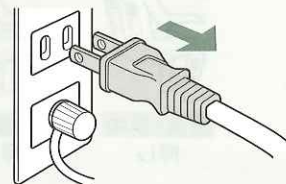

タンを押し、お好みのコース

は▶印で示します。
にはコース選択はありません。

全身

- 全身 ボタンを押すたびに「疲労回復」→「こり改善」→「ゆったり」の順で切り替わります。

首肩

- 首肩 ボタンを押すたびに「疲労回復」→「こり改善」の順で切り替わります。

背腰

- 背腰 ボタンを押すたびに「疲労回復」→「こり改善」の順で切り替わります。

ストレッチ

- ストレッチ ボタンを押すとストレッチコースを開始します。



短縮

- 短縮 ボタンを押すと短縮コースを開始します。



自動コースの動作内容

15分タイマーが切れるまで矢印のようにもどって動作がくりかえされます。

全身コース

15分タイマーが切れるまで矢印のようにもどって動作がくりかえされ、15分経過でコース終了動作

疲労回復コース

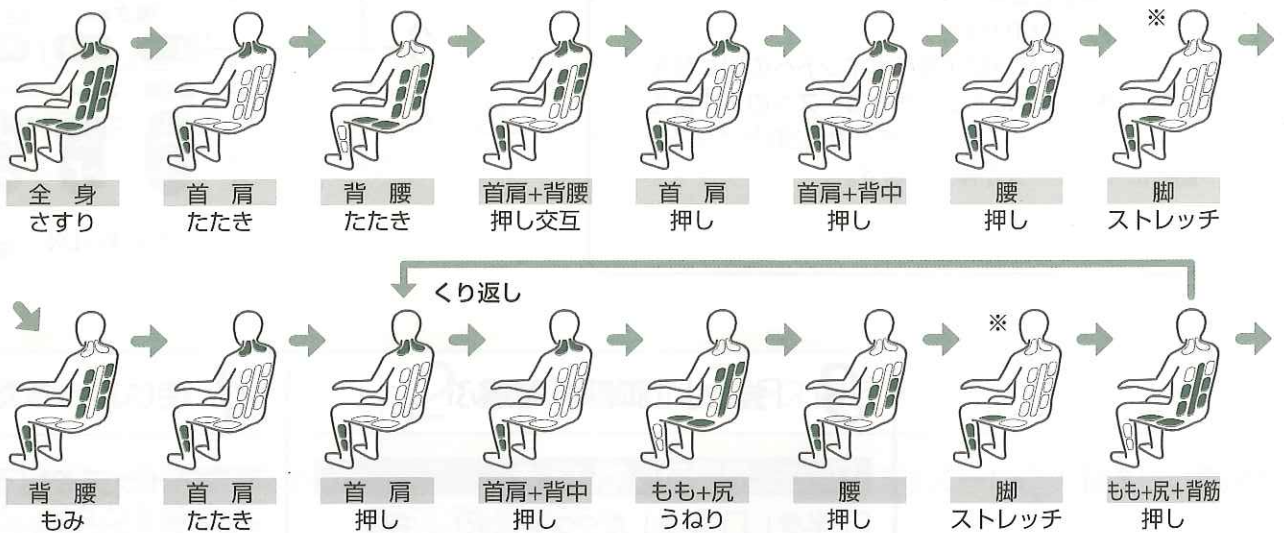

こり改善コース

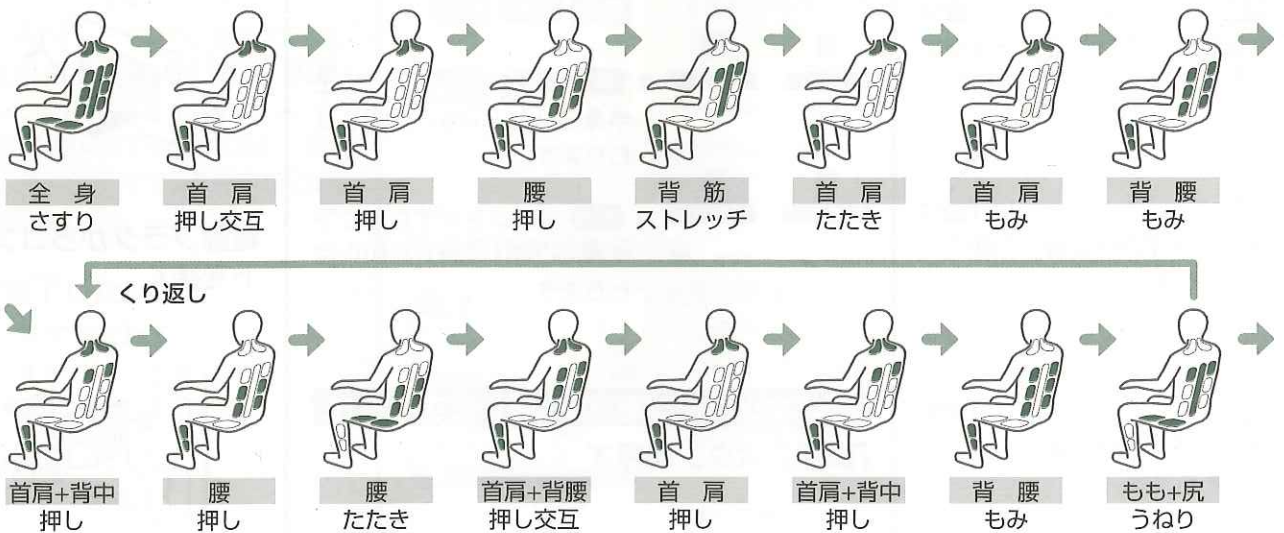

ゆったりコース



- 脚部の表示内容は脚部「切」の時は表示されません。
- 脚部が「切」の時は※印部分の表示内容及び動作はなく、次の表示内容及び動作に移ります。

(背腰さすり) でマッサージを終了します。

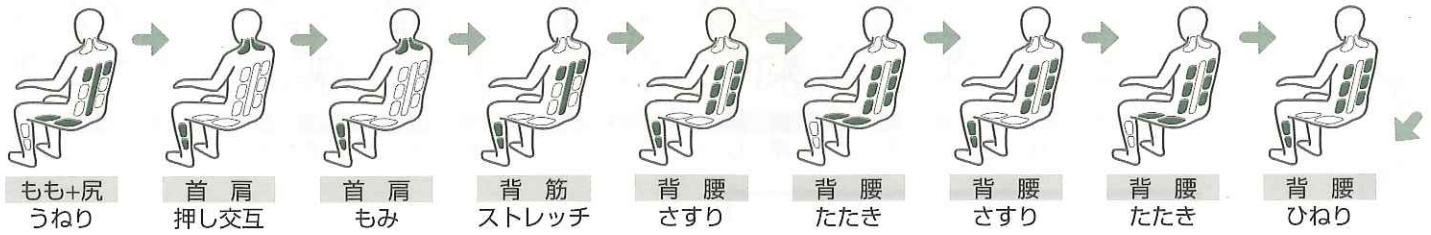

自動コースの動作内容 (つづき)

首肩コース

15分タイマーが切れるまで矢印のようにもどって動作がくりかえされ、15分経過でコース終了動作

疲労回復コース

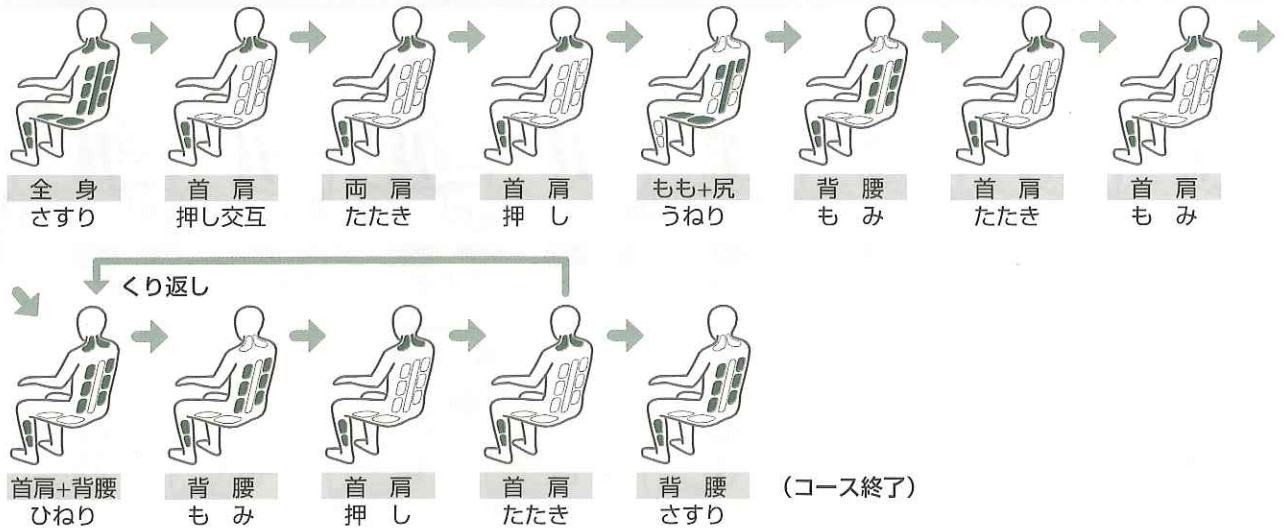

こり改善コース

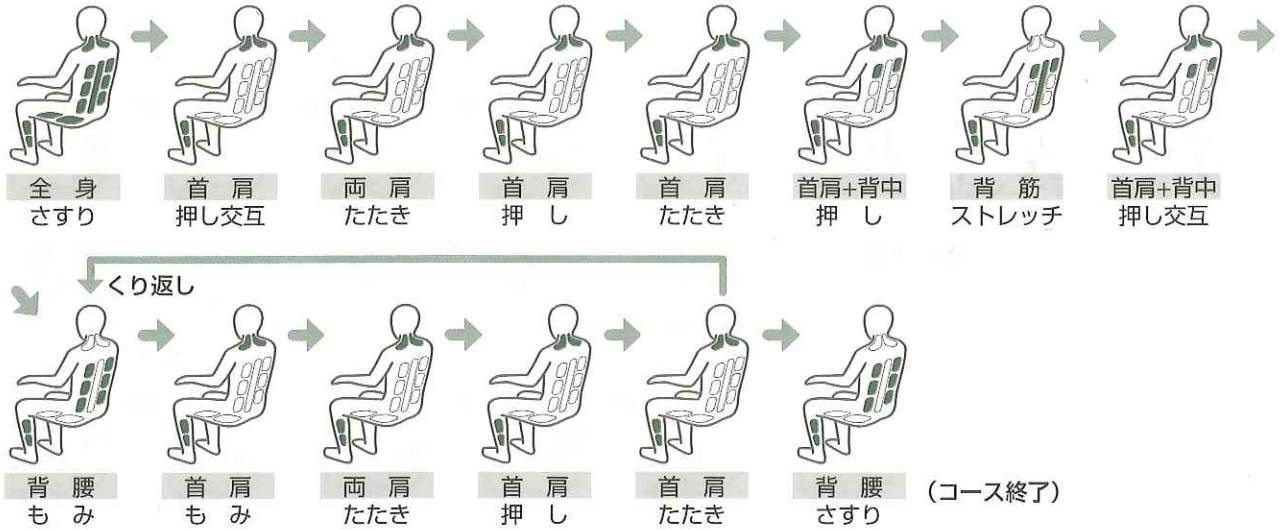

短縮コース

7分タイマーが切れるまで矢印のようにもどって動作がくりかえされ、7分経過でコース終了動作 (背



- 脚部の表示内容は脚部「切」の時は表示されません。
- 脚部が「切」の時は※印部分の表示内容及び動作はなく、次の表示内容及び動作に移ります。

(背腰さすり) でマッサージを終了します。

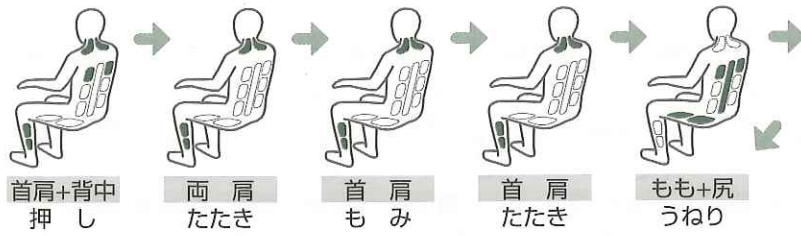

(腰さすり) でマッサージを終了します。

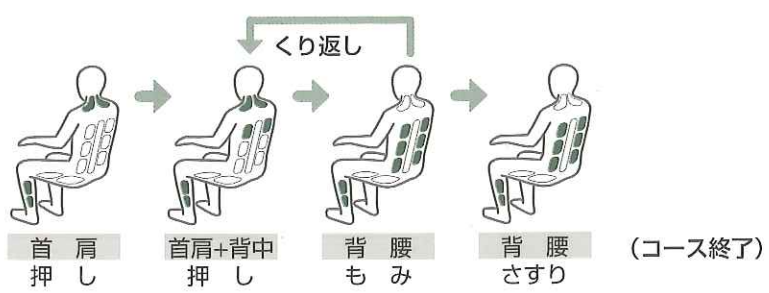

自動コースの動作内容 (つづき)

背腰コース

15分タイマーが切れるまで矢印のようにもどって動作がくりかえされ、15分経過でコース終了動作

疲労回復コース

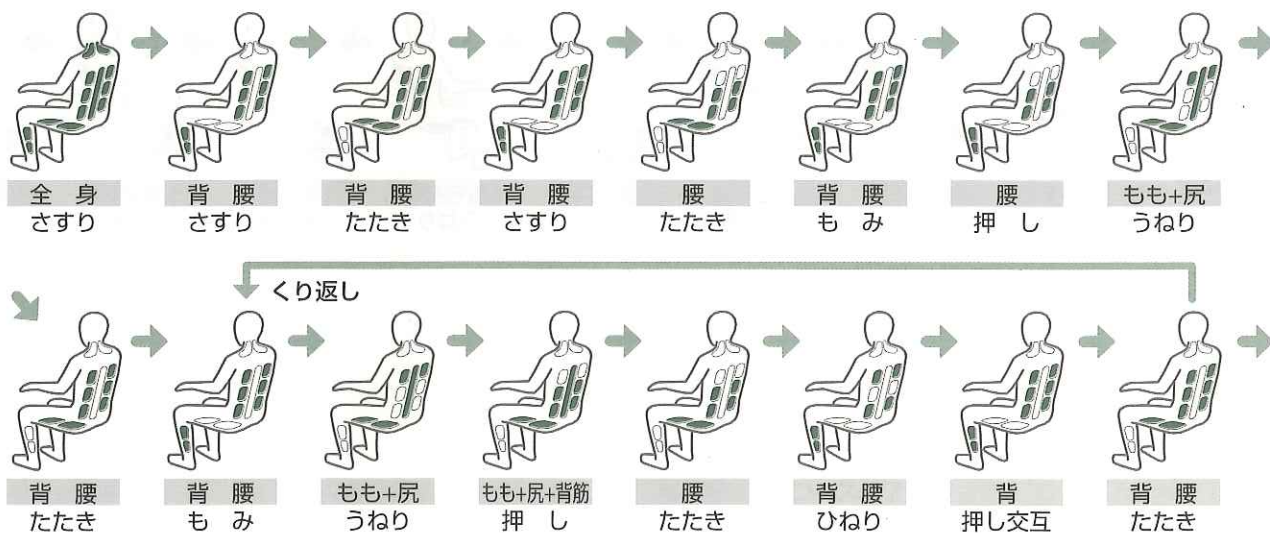

こり改善コース



ストレッチコース

15分タイマーが切れるまで矢印のようにもどって動作がくりかえされ、15分経過でコース

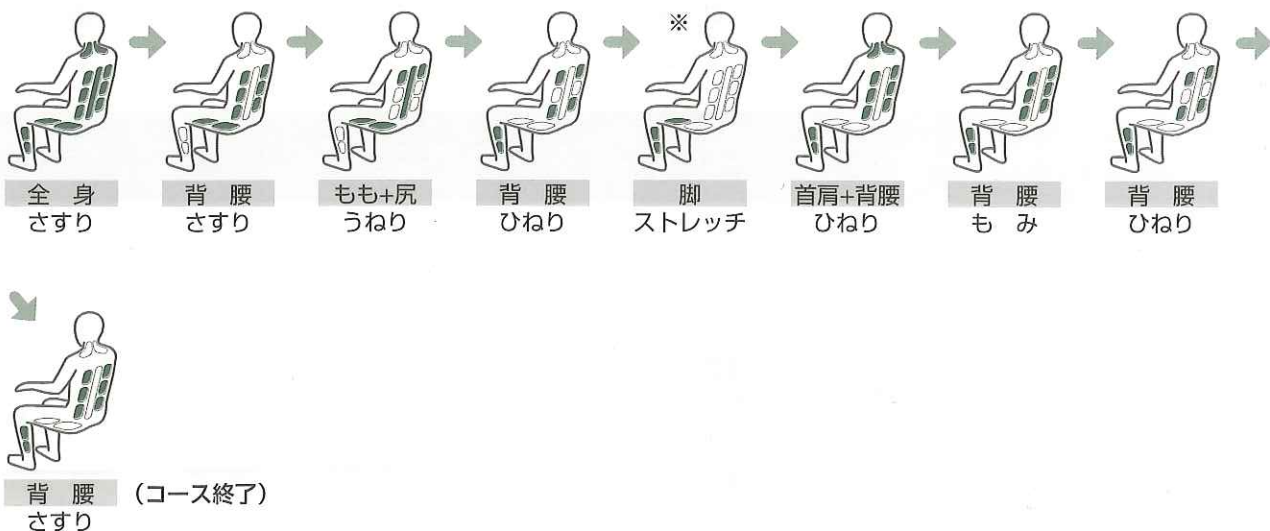

- 脚部の表示内容は脚部「切」の時は表示されません。
- 脚部が「切」の時は※印部分の表示内容及び動作はなく、次の表示内容及び動作に移ります。

(背腰さすり) でマッサージを終了します。

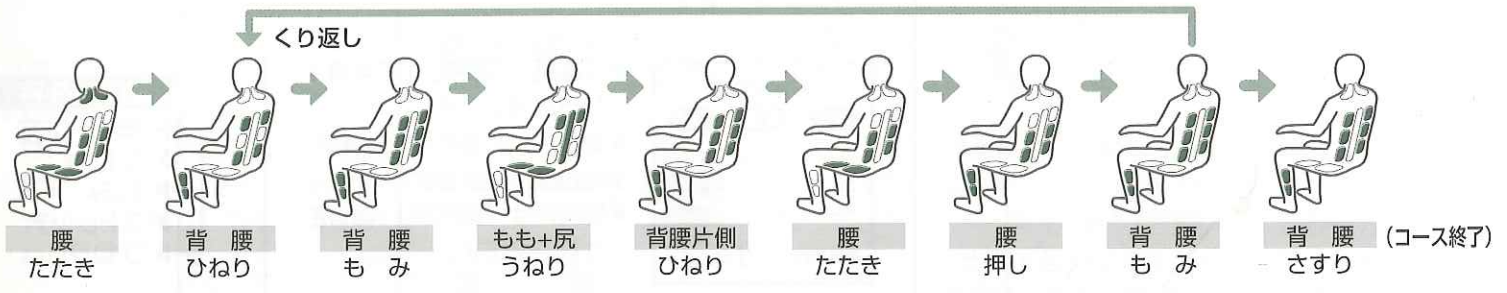

終了動作 (背腰さすり) でマッサージを終了します。

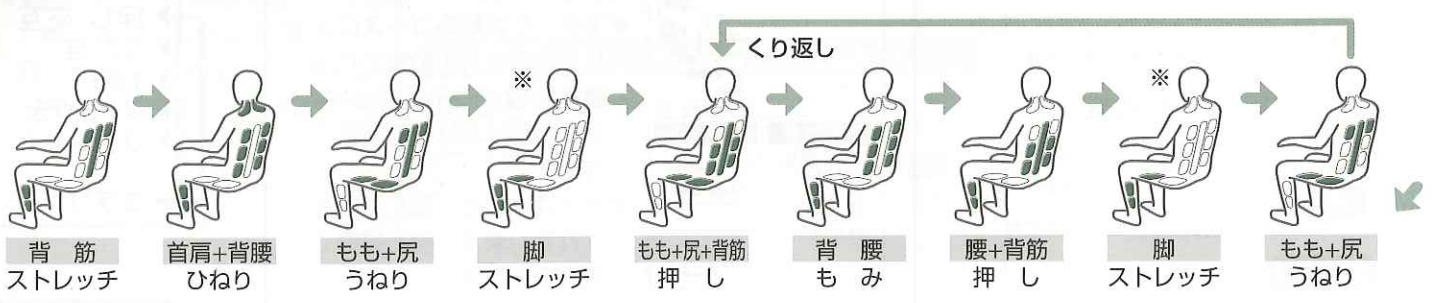

お好み動作でマッサージをしたいとき

リモコンのふたは開いて使用します。
お好み動作の動作時間は約15分です。

⚠ 注意



5分以内

マッサージは1回15分以内に、また同一箇所へのご使用は5分以内にする

長時間のご使用は筋肉や神経を傷める原因になります。

1日の使用は30分以内にしてください。



医師に相談

使用中に身体に異常が現れたり、感じたときには、直ちに使用を中止し医師に相談する



プラグを抜く

ご使用後は、電源スイッチを「切」にし、電源プラグをコンセントから抜く

絶縁劣化による感電・漏電火災の原因になります。

1 電源を入れる

リモコンのふたを開けてから、「入/切」ボタンを押す

入/切



- ブザーが“ピッ”と鳴り、液晶表示部に「お好み」が点灯し、「首肩」「背腰」「下半身」が点滅します。
- 何も押されずに約3分経過すると、液晶が消え、「入/切」ボタンを押す前の状態になります。

途中で終了したいとき

「入/切」ボタンを押す

入/切

- マッサージが終了され、もみ玉は原点位置に戻ります。

途中で中止したいとき

「停止」ボタンを押す

停止

- マッサージが中止され、もみ玉は原点位置に戻りません。

お知らせ

- 使用途中で電源スイッチを切るとエアバッグが膨らんだままになることがあります。電源スイッチをもう一度入れ、エアバッグが縮んでから電源スイッチを切ってください。
- 「停止」ボタンを押した後、約2秒間、すべてのボタンを受付けません。

2 お好みの部位と動作内容を選ぶ

「お好み動作」からお好みの部位を選択し、ボタンを押す



- 「首肩」「背腰」「下半身」から選択します。
- あらかじめ決められた動作内容が始まります。
- 脚同時は「脚同時」に設定されています。

液晶表示部の表示内容



「首肩コース」の場合

お知らせ

- 「背腰：押し」のときは効果を高めるため、ももと尻が動作します（液晶には表示されません）。

➡ 選択した部位のポ
内容を選ぶ

※選択した動作内容を
ます。

動作内容

- ▶ 押し 交互
- ▶ たたき
- ▶ もみ
- ▶ ストレッチ
- ▶ ひねり

動作内容

- ▶ 押し 交互
- ▶ たたき
- ▶ もみ
- ▶ ストレッチ
- ▶ ひねり

さすり

動作内容

- ▶ 押し
- ▶ もみ
- ▶ ストレッチ
- ▶ うねり
- ▶ さすり

▶こり改善	ゆったり
動作内容	強さ
▶押し 交互	上半身
▶たたき	下半身
▶もみ	ポイント
▶ストレッチ	あと 15分
▶ひねり	
▶うねり	
▶さすり	

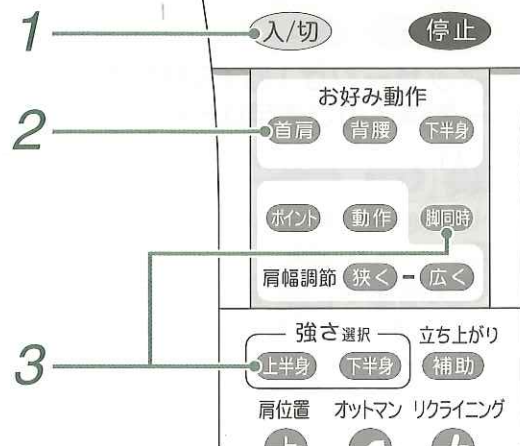

リモコンのふたの開けかた

- リモコンのふたの突起を指で矢印方向に開けます。

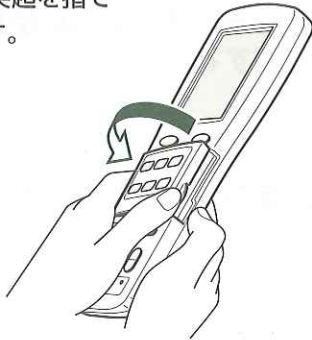

3 「強さ」「脚同時」を選ぶ

「強さ」を調節したいとき

「上半身」「下半身」ボタンを選択し、押す



上半身：腰下、腰上、背中、背筋、首肩
下半身：脚部、もも、尻



- **上半身** ボタンを押すたびに上半身の「強」「弱」が切り替わります。

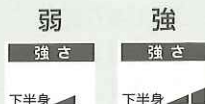

- **下半身** ボタンを押すたびに下半身の「強」「弱」が切り替わります。

「脚同時」を行うかを選びたいとき

「脚同時」ボタンを押す



- お好み動作中に **脚同時** ボタンを押すと、脚部のマッサージを「入/切」します。
- 下半身マッサージの場合は切ることができません。

4 使い終わったら

電源スイッチを切る

- 電源スイッチは椅子の後ろにあります。
- リモコンの電源ランプが消えます。

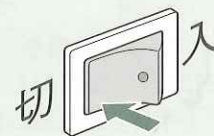

電源プラグからコンセントを抜く

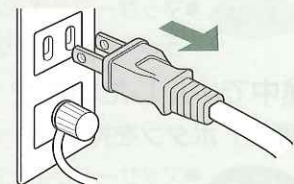

タンを押して、お好みの動作

- ▶印で示し、マッサージを開始し

首肩

- **首肩** ボタンを押すたびに「押し」→「押し交互」→「たたき」→「もみ」→「ストレッチ」→「ひねり」の順で切り替わります。

背腰

- **背腰** ボタンを押すたびに「押し」→「押し交互」→「たたき」→「もみ」→「ストレッチ」→「ひねり」→「さすり」の順で切り替わります。

下半身

- **下半身** ボタンを押すたびに「押し」→「もみ」→「ストレッチ」→「うねり」→「さすり」の順で切り替わります。

ポイントマッサージをしたいとき

リモコンのふたは開いて使します。
ポイントマッサージの動作時間は約15分です。

⚠ 注意



5分以内

マッサージは1回15分以内に、また同一箇所へのご使用は5分以内にする
長時間のご使用は筋肉や神経を傷める原因になります。
1日の使用は30分以内にしてください。



医師に相談

使用中に身体に異常が現れたり、感じたときには、直ちに使用を中止し医師に相談する



プラグを
抜く

ご使用後は、電源スイッチを「切」にし、電源プラグをコンセントから抜く
絶縁劣化による感電・漏電火災の原因になります。

1 電源を入れる

リモコンのふたを開けてから、「入/切」ボタンを押す

入/切



- ブザーが“ピッ”と鳴り、液晶表示部に「お好み」が点灯し、「首肩」「背腰」「下半身」が点滅します。
- 何も押されずに約3分経過すると、液晶が消え、「入/切」ボタンを押す前の状態になります。

途中で終了したいとき

「入/切」ボタンを押す

入/切

- マッサージが終了され、もみ玉は原点位置に戻ります。

途中で中止したいとき

「停止」ボタンを押す

停止

- マッサージが中止され、もみ玉は原点位置に戻りません。

お知らせ

- 使用途中で電源スイッチを切るとエアバッグが膨らんだままになることがあります。電源スイッチをもう一度入れ、エアバッグが縮んでから電源スイッチを切ってください。
- 「停止」ボタンを押した後、約2秒間、すべてのボタンを受付けません。

2 お好みのポイントと動作を選ぶ

「ポイント」ボタンで、お好みのポイントを選択する

※ポイントの液晶表示部の表示内容は10ページを参照してください。



- 「ポイント」ボタンを押すたびに「脚」→「もも」→「尻」→「腰下」→「腰上」→「背中」→「背筋」→「首肩」の順でポイント表示が切り替わります。
- あらかじめ決められた動作内容が始まります。
- 脚同時は「脚同時」に設定されています。

液晶表示部の表示内容



「脚」の場合

お知らせ

- 「腰下：押し、たたき」「腰上：押し」のときは効果を高めるため、尻が動作します（液晶には表示されません）。

「動作」ボタンを押す

※選択した動作内容は▶
選択したポイントによ

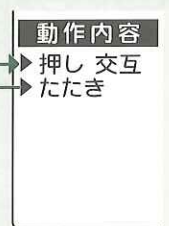
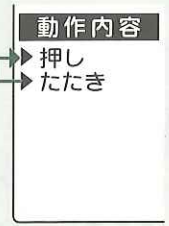

リモコンのふたの開けかた

- リモコンのふたの突起を指で矢印方向に開けます。

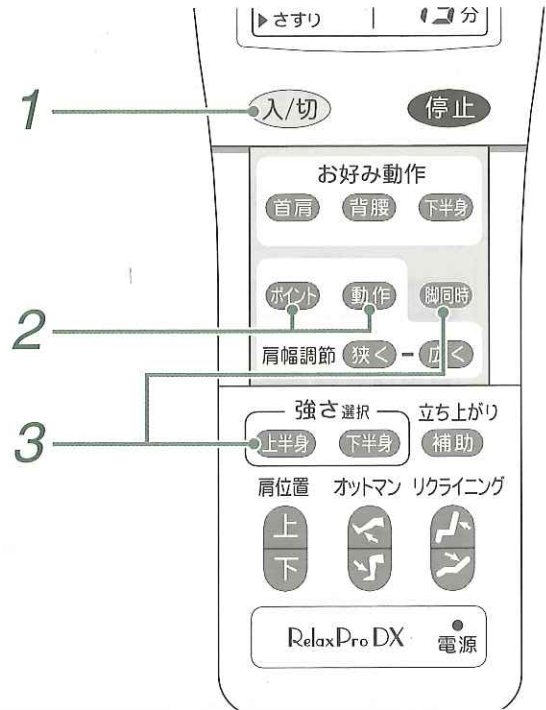
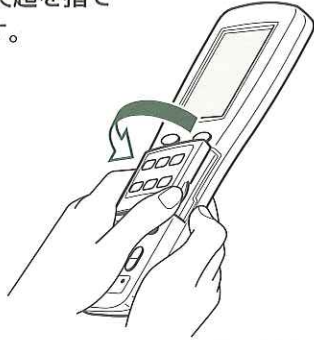

3 「強さ」「脚同時」を選ぶ

「強さ」を調節したいとき

「上半身」「下半身」ボタンを選択し、押す



上半身：腰下、腰上、背中、背筋、首肩
下半身：脚部、もも、尻



- 「上半身」ボタンを押すたびに上半身の「強」「弱」が切り替わります。



- 「下半身」ボタンを押すたびに下半身の「強」「弱」が切り替わります。

「脚同時」を行うかを選びたいとき

「脚同時」ボタンを押す



- ポイント動作中に「脚同時」ボタンを押すと、脚部のマッサージを「入/切」します。

4 使い終わったら

電源スイッチを切る

- 電源スイッチは椅子の後ろにあります。
- リモコンの電源ランプが消えます。

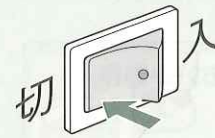

電源プラグからコンセントを抜く

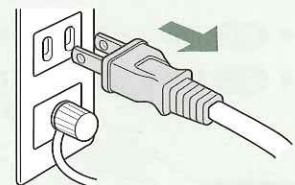

し、お好みの動作内容を選ぶ

印で表示します。
り、選択できる動作内容は異なります。

脚・もも・尻

- 「動作」ボタンを押すたびに「押し」→「もみ」の順で切り替わります。

腰下・腰上・背中

- 「動作」ボタンを押すたびに「押し」→「たたき」の順で切り替わります。

背筋

- 「動作」ボタンを押すたびに「押し」→「ストレッチ」の順で切り替わります。

首肩

- 「動作」ボタンを押すたびに「押し」→「押し交互」→「たたき」の順で切り替わります。

肩幅調節/立ち上がり補助の使いかた

リモコンのふたは開いて
使用します。

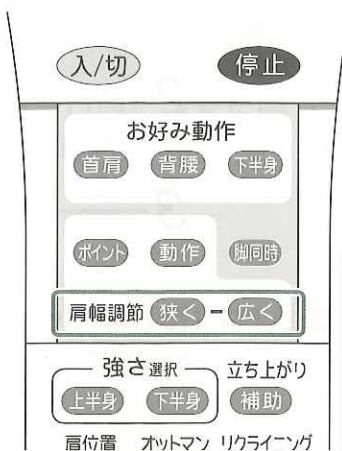

肩幅調節の使いかた

肩幅を決める

「肩幅調節」ボタンを押し、お好みの肩幅を選ぶ

- お好み動作の首肩でストレッチ動作及びポイントの首肩のみ作動します。



- **狭く** を押すと首肩部のもみ玉の間隔が狭まります。
- **広く** を押すと首肩部のもみ玉の間隔が広がります。

お知らせ

- **狭く** **広く** を押している間は「ピッピッ」音でお知らせし、「ピー」音にてそれ以上可動しないことをお知らせします。
- **狭く** **広く** を押している間は、全てのマッサージ動作が中断し、操作前に点滅していた液晶表示部はそのままの状態を保っています。

立ち上がり補助の使いかた

1 電源を切状態にする

マッサージが全て終了した場合
「入/切」ボタンを押す必要は
ありません

「入/切」ボタンを押す

入/切

- ブザーが“ピッ”と鳴り、液晶表示部が点滅します。点滅が終了すると立ち上がり補助が使用できます。

「停止」ボタンを押す

停止

- マッサージが中止され、もみ玉は原点位置に戻りません。

お知らせ

- 「停止」ボタンを押した後、約2秒間、立ち上がり補助は動作しません。

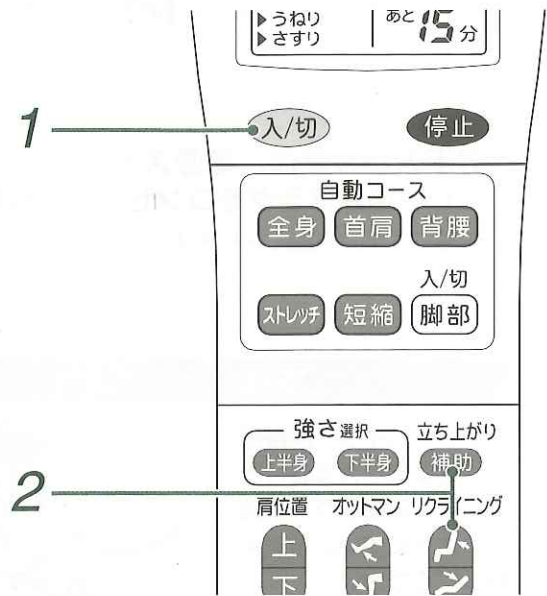

2 リクライニングを戻し、背と座を持ち上げる

「リクライニング」ボタンを押す

リクライニング ●  を押し、いすの背もたれを戻す。



「立ち上がり補助」ボタンを押す

立ち上がり ● **補助** を押すと、尻のエアバッグが持ち上がり保持し、その後背筋のエアバッグがふくらみ、その状態を数秒間保持します。
注意して立ち上がってください。

補助

お知らせ

- 1回ボタンを押すと作動しますので、ボタンを押し続ける必要はありません。
- リクライニング及び脚部が戻りきった状態でのみ作動します。
- マッサージ中は作動しません。
- この機能だけで立ち上がることはできません。立ち上がりやすくなるように補助するものです。

3 使い終わったら

電源スイッチを切る

- 電源スイッチは椅子の後ろにあります。
- リモコンの電源ランプが消えます。

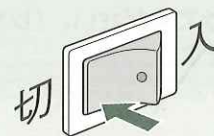

電源プラグからコンセントを抜く

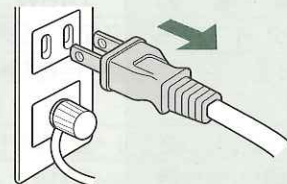

お手入れと保管

⚠ 注意



プラグを
抜く

お手入れの際は、電源スイッチを「切」にし、電源プラグをコンセントから抜く

感電・けがの原因になります。



禁止

ベンジン・シンナーなどで拭いたり、殺虫剤をかけない

感電・引火の原因になります。汚れは、やわらかい乾いた布でふいてください。汚れがひどいときは、薄めた中性洗剤にひたした布をかたくしぼってからふいてください。

本体

- プラスチック、パイプ、肘掛部の汚れは中性洗剤を含ませ、固くしぼった布でふき取り、洗剤が残らないように乾いた布でよくふき取ってください。
- レザー部分は使いすぎると傷めることがあります。

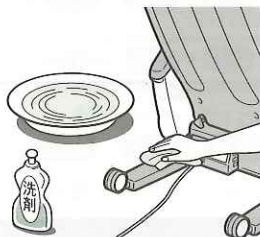

リモコン

- リモコンの汚れは、乾いた布でふき取ってください。

保管

- 汚れやほこりをとった後、湿気の少ない所に保管してください。(カビやシミの原因になります。)
- 直射日光が当たる所、ストーブなどの近くで直接高温になる所はさけてください。(レザー部分の変色・変質の恐れがあります。)

ヘッドレストカバー・背パット・座パット・その他

- 布地の毛が部分的に倒れて、光沢にムラが出ている場合には、毛の流れにそってブラシ等で整えてください。
- 布地の汚れは、中性洗剤または衣服専用のシミ抜き程度のものでブラシ洗浄した後、水を含ませた布でふきとり、自然乾燥させてください。(使いすぎると布地をいためることがあります)
- ヘッドレストカバー・背パット・座パットはドライクリーニングできます。

ヘッドレストカバー・背パット・座パットのはずしかた

ヘッドレストカバー
マジックテープをはずし、背パットよりヘッドレストカバーをはずす



背パット
ファスナーをはずし、背もたれ部より背パットをはずす



座パット
マジックテープをはずし、座部より座パットをはずす



仕様

品名	リラックスプロ DX	形名	AJ-350
定格	電源	AC100V 50-60Hz	
	定格時間	30分	
	消費電力	148W	
オートタイマー	約15分(短縮コースは約7分)		
機能	「自動コース」：全身、首肩、背腰、ストレッチ、短縮 「お好み動作」：首肩、背腰、下半身 「ポイント動作」：脚部、もも、尻、腰下、腰上、背中、背筋、首肩		
強さ	強・弱(上半身・下半身独立選択)		
脚同時	入/切		
肩位置調節	エア駆動		
肩幅調節	電動駆動(含マッサージ動作)		
椅子生地	ポリエステル		
リクライニング角度	約110~160度 無段階(電動駆動)		
脚部昇降角度	最大角度 約80度 無段階(電動駆動)		
寸法	●リクライニングしていない時(脚部収納) 約 幅680mm×奥行1000mm×高さ1140mm ●リクライニングしている時(脚部使用時) 約 幅680mm×奥行1530mm×高さ640mm		
質量(重さ)	約49.5kg		
電源コード	約2.3m	リモコンコード	約1.4m
付属品	リモコンホルダー、アース線		

修理サービスと保証

警告



分解禁止

分解・改造・修理をしない

火災・感電・けがの原因になります。

お買い上げのJAに点検・修理を依頼してください。

修理サービスを依頼する前に

使用中に異常が生じたときは次の点をお調べください。

こんなとき	次の点をお調べください。	
動作しない	<ul style="list-style-type: none"> ●電源プラグがぬけていませんか。 ●椅子の電源スイッチが「切」になっていませんか。 ●リモコンの「入/切」ボタン入れましたか。 ●タイマーがはたらき、停止した状態になっていませんか。 	<ul style="list-style-type: none"> →電源プラグをコンセントへ入れてください。 →椅子の電源スイッチを「入」にしてください。 →リモコンの「入/切」ボタンを押してください。 →もう一度リモコン操作をしてください。
リモコンが正常に動作しない	<ul style="list-style-type: none"> ●電源の状態等により誤動作している可能性があります。 	<ul style="list-style-type: none"> →椅子の電源スイッチを一旦「切」にし、再び「入」にしてください。
背もたれ部のエアバッグが膨らまないまたは、膨らみが悪い	<ul style="list-style-type: none"> ●ホースが折れ曲がったり、ねじれていませんか 	<ul style="list-style-type: none"> →ホースをまっすぐにしてください。
コース・ポイントボタンを押してもマッサージをしない	<ul style="list-style-type: none"> ●ホースがしっかりと取り付けられていますか。 ●接続コードがしっかりと取り付けられていますか。 	<ul style="list-style-type: none"> →ホースをしっかりと取り付けてください。 →接続コードをしっかりと取り付けてください。
サービスコンセントに差し込んでも動作しない	<ul style="list-style-type: none"> ●ブレーカーが遮断されていませんか。 	<ul style="list-style-type: none"> →ブレーカーリセットボタンを押してください。
動作時の音が気になる	<ul style="list-style-type: none"> ●マッサージ中のカチ音、エアを排気するときのブシュー音です。 	<ul style="list-style-type: none"> →構造上発生するもので、機能等に影響はありません。

修理サービスについて

上の表でお調べいただいても異常があるときは、お買い上げのJAにご相談ください。

このとき、形名AJ-350とお買い上げ時期をお知らせください。

その他ご不明な点は、お買い上げのJAまたはお近くのフジ医療器サービス網にご相談ください。

- リラックスプロ DXの補修用性能部品の最低保有期間は製造打ちきり後6年です。補修用性能部品とは、その製品の機能を維持するために必要な部品です。
- 一般家庭用以外（たとえば業務用など）にお使いになったときの故障は保証期間内でも原則とした有料修理になります。
- 保証期間経過後の修理については、JAにご相談ください。修理によって機能が維持できる場合は、お客様のご要望により有料修理いたします。その他詳細は保証書をご覧ください。

保証（保証書）について

このリラックスプロ DXには「保証書」がついています。

- 保証書は、必ず「販売店・お買い上げ日」などの記入をお確かめになり、保証書の内容をよくお読みになったうえで大切に保管してください。
- 万一、故障したときには、保証書の記載内容により、保証期間内は無料修理いたします。
- 保証期間・・・お買い上げから1年間です。