

## フットマッサージャー 品番：FT-200

医療機器認証番号：302ABBZX00047000  
類別：機械器具 77 バイブレーター  
管理医療機器 一般的名称：家庭用電気マッサージ器

添付文書 **取扱説明書**

保証書付  
裏表紙にあります

安全上のご注意	2
各部のなまえとはたらき	6
ご使用前の準備	7
マッサージャーの使い方	10
お手入れと保管のしかた	12
Q&A	14
故障かなと思ったら	15
仕様	17
保証書	裏表紙

### 使用目的または効果

#### あんま、マッサージの代用



疲労回復・血行をよくする・筋肉の疲れをとる  
筋肉のこりをほぐす・神経痛、筋肉痛の痛みの緩解

#### 一般家庭で使用するこ

- このたびは当社のフットマッサージャーをお買い上げいただき誠にありがとうございました。
- ご使用の前に、取扱説明書をよくお読みのうえ、正しくお使いください。
- ご使用の前に、「安全上のご注意」(2～5ページ)を必ずお読みください。
- お読みになった後は、必ずいつでも見ることできる場所に保管してください。
- 包装に使用しているダンボールなどは、分別のうえリサイクルにご協力をお願いします。



# 安全上のご注意

- ご使用の前に、この「安全上のご注意」をよくお読みのうえ、正しくお使いください。
- ここに示した注意事項は、製品を安全に正しくお使いいただき、お使いになる人や他の人への危害や損害を未然に防止するためのものです。
- 表示と内容は、次のようになっています。  
いずれも安全に関する重要な内容ですので、必ず守ってください。

 <b>警告</b>	誤った取り扱いをすると、人が死亡や重傷を負う可能性のある内容を示します。
 <b>注意</b>	誤った取り扱いをすると、人が傷害を負ったり、* 物的損害が発生する可能性がある内容を示します。



\* 物的傷害とは、家屋・家財および家畜・ペットにかかわる拡大損害を示します。

## <絵表示の例>

	⊘記号は、禁止（してはいけないこと）を示します。 （左図は、分解禁止）
	●記号は、強制（必ず守ること）を示します。 （左図は、電源プラグをコンセントから抜く）

- 本取扱説明書をお読みになった後は、お使いになる方がいつでも見ることできる場所に、必ず保管してください。

## ⚠ 警告

	<p><b>使用前には、必ずマッサージ部の布カバーが破れていないか確認する。またその他の部分にも破れないか確認する。(どんなに小さな破れでも直ちに使用を中止し、電源プラグを抜き、修理を依頼してください。)</b>          カバーが破れた状態で使用すると、感電やけが、衣服や髪が巻き込まれるおそれがあります。</p>
	<p><b>次の人は、使用前に医師に相談する。</b></p> <ul style="list-style-type: none"> <li>● ペースメーカーなどの電磁障害の影響を受けやすい体内植込み型医用電気機器を使用している人</li> <li>● 悪性しゅよう(腫瘍)のある人 ● 心臓に障害のある人 ● 妊娠中、または出産直後の人</li> <li>● 糖尿病などによる高度な末梢循環障害による知覚障害のある人</li> <li>● 皮膚に創傷のある人 ● 安静を必要とする人</li> <li>● 体温 38℃以上(有熱期)の人 (例: 急性炎症症状[けん(倦)怠感、悪寒、血圧変動など]の強い時期、衰弱しているとき。)</li> <li>● 骨粗しょう(鬆)症の人、せきつい(脊椎)を骨折している人、捻挫・肉離れなどの急性[とう(疼)痛性]疾患の人</li> <li>● 椎間板ヘルニア症の人 ● 腱鞘炎の人</li> <li>● その他、身体に特に異常を感じているときや、医療機関で治療中の人</li> </ul>
	<p><b>動かなくなったり異常がある場合はすぐに電源プラグを抜いて、ご購入先または当社のお客様相談窓口にて点検・修理を依頼する。</b> 感電や漏電・ショートなどによる火災のおそれがあります。</p>
	<p><b>次の人は、使用しない。身体に異常が起こる場合があります。</b>          医師からマッサージを禁じられている人          (例: 血栓[そく(塞)栓]症、重度の動脈りゅう(瘤)、急性静脈りゅう(瘤)、各種皮膚炎および皮膚感染症(皮下組織の炎症を含む)など)</p>
	<p><b>布カバーが消耗等で少しでも破れたり、穴が開いたりした場合は、直ちに使用を中止する。故意に布カバーを外したり、破いたり、切り取ったりはしない。</b></p>
	<p><b>布カバーを外したり破れた状態での使用は、衣服や足が巻き込まれるおそれがあり大変危険なため、絶対にしない。また、動作中に布カバーの着脱を行わない。</b> 感電やけがのおそれがあります。</p>
	<p><b>交流 100V 以外の電源は、使用しない。</b> 火災・感電の原因になります。</p>
	<p><b>破損している電源コードや電源プラグを使用しない。</b>          感電やショート、火災の原因になります。破損している場合は、ご購入先または当社のお客様相談窓口にて修理を依頼してください。</p>
	<p><b>電源プラグは確実に根元まで差し込み、ゴミを付着させない。</b>          感電やショート・発火の原因になります。</p>
	<p><b>お子様やご自分で意思表示できない人には使用させない。また、幼児を近づけない。</b>          感電やけがのおそれがあります。</p>
	<p><b>お子様を本体の上で遊ばせたり、上に乗らせない。</b> 故障やけがのおそれがあります。</p> <p><b>ぬれた手で電源プラグの抜き差しはしない。</b> 感電のおそれがあります。</p>

# 安全上のご注意

## 警告



浴室など湿気の多い場所で使用したり、保管しない。また、水などの液体がかからないようにする。感電・火災・故障・カビ・サビの原因になります。



絶対に改造しない。また、ご自分で分解、修理をしない。発火したり、異常動作して、けがをするおそれがあります。

## 注意



使用時間は1回15分以内にする。  
長時間のご使用は筋肉や神経を痛めることがあります。  
<お願い> 1日の使用は1人30分以内にしてください。

健康な方でも下記のような人は必ず医師と相談のうえ使用する。  
● 加齢により筋肉の衰えた人や痩身の人 ● 骨や内臓に起因する腰痛の人  
● 打ち身やねんざしやすい人 ● 乗物酔いの激しい人 ● 過去に心臓や内臓の手術をされた人  
守らないと健康をそこなうおそれがあります。

本体は静かに設置する。床面に傷がつくおそれがあります。

水平な場所で使用する。故障や事故の原因になります。

操作ボタンやタイマーなどが正常に動作することを確認してから使用する。  
事故やけがのおそれがあります。

しばらく使用していなかった場合、もう一度取扱説明書をよく読み、本体が正常に動作することを確認してから使用する。事故やけがのおそれがあります。

使用前に、本体に異物がはさまっていないか確認する。事故やけがのおそれがあります。

使用しても効果が現れない場合、医師、または専門家に相談する。

使用中に身体に異常があらわれたり感じたときには、直ちに使用を中止し、医師に相談する。

本体の使用によって発疹、発赤、かゆみなどの症状があらわれた場合は、使用を中止し、医師に相談する。守らないと事故や体調不良のおそれがあります。

使用後は電源スイッチを「OFF」にし、電源プラグをコンセントから抜く。  
お子様のいたずらなどによる事故の原因になります。

コード類はねじれをほどこいて保管する。感電や火災、故障の原因になります。

使い始めは、弱い刺激でマッサージする。けがのおそれがあります。



停電のときは直ちに電源スイッチを「OFF」にし、電源プラグをコンセントから抜く。  
再通電されたとき事故の原因になります。

電源プラグを抜くときは、電源コードを持たずに先端の電源プラグを持って抜く。  
感電や、ショートして発火の原因になります。

使用時以外は電源プラグをコンセントから抜く。  
ほこりや湿気で絶縁劣化になり、漏電火災の原因になります。

お手入れの際は必ず電源プラグをコンセントから抜く。感電やけがのおそれがあります。

## 注意

電源コードや電源プラグを破損するようなことはしない。

- 傷つけない ● 破損させない ● 加工しない ● 無理に曲げたり、引っ張らない
  - ねじらない ● 束ねない ● 重いものを載せない ● 挟み込まない
- 感電や火災、故障の原因になります。

本体を倒したり、強い衝撃をあたえない。故障やけがのおそれがあります。

食後すぐや、飲酒後は使用しない。

気分が悪くなったり、事故やけがのおそれがあります。

本機が動作中に脚を入れたり、抜いたりしない。

けがのおそれがあります。

足裏ローラーにつま先を当てない。

けがのおそれがあります。

ストーブなど火気の近くで使用したり、たばこを吸いながら使用しない。

また、ホットカーペット等の暖房器具の上で使わない。火災の原因になります。

キャスター付きの椅子や回転椅子などで使用しない。

椅子が回転したり、移動して、事故やけがのおそれがあります。

リクライニングのできる椅子を使用する場合は、マッサージを停止してから、リクライニングをしてください。

本体の上に座ったり、立ったりしない。

利用者や本体が転倒して、事故やけがのおそれがあります。

本体の上に物を置いたりしない。故障や事故のおそれがあります。

本体に脚を入れたまま立ち上がらない。故障やけがのおそれがあります。

マッサージをするときは、装飾品をつけたまま使用しない。けがのおそれがあります。

脚以外には使用しない。体調不良やけがのおそれがあります。

マッサージ動作中に電源プラグを抜いたり、電源スイッチを「OFF」にしない。

けがのおそれがあります。

使用中は眠らない。無意識での使用は、体調不良やけがのおそれがあります。

ベンジン・シンナー・アルコール・アルカリ性洗剤・漂白剤などの薬品でふかない。

変色・変形・ひび割れ・感電・引火のおそれがあります。

マッサージの目的以外には使用しない。故障や事故の原因になります。

本器を使用しながら他の治療器を同時に使用しない。故障や事故のおそれがあります。

木床や畳など傷つきやすい床面で、引きずって移動しない。床面に傷がつくおそれがあります。

電源コードに脚を引っ掛けない。故障やけがのおそれがあります。

布カバーを無理に引っ張ったり、刃物やとがった物で突き刺したりしない。

故障やけがのおそれがあります。

布カバーの着脱の際は、必ず電源プラグをコンセントから抜いてから行う。けがのおそれがあります。

布カバーの下のカバーを取りはずさない。感電やけがのおそれがあります。

アイロンがけはしない。生地を傷めるおそれがあります。

本体を寝かせた状態で使用しない。故障やけがのおそれがあります。



# 各部の名前とはたらき

## 本 体

### 操作パネル

各動作の操作を行います。

ふくらはぎの  
マッサージ領域  
ローラーと  
もみボードによる  
マッサージを  
行います。

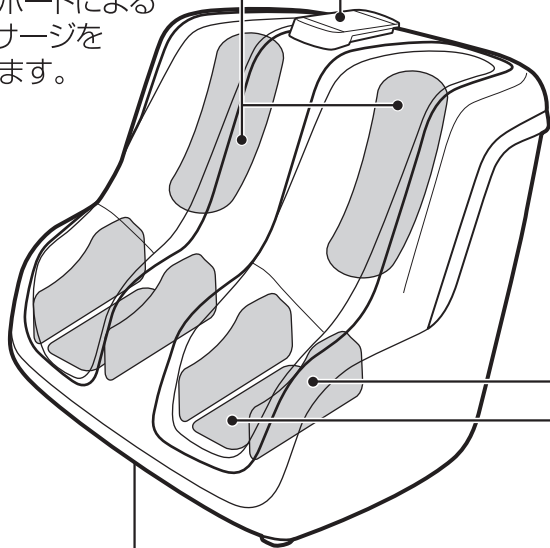

### もみボード

もみボードによるマッサージを行います。

### 足裏ローラー

足裏のマッサージを行います。

### 指圧突起

足裏のマッサージを行います。

スタンド(本体底面)  
本体の角度を変える  
ことができます。  
(▶P7参照)

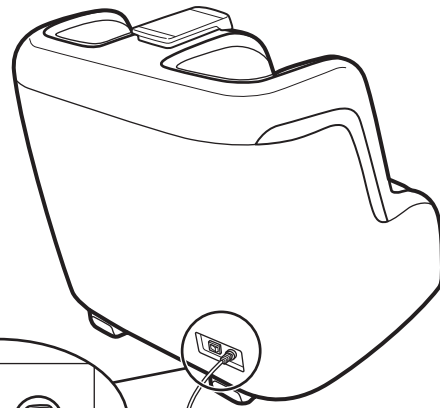

電源コード  
電源プラグ

### 電源スイッチ

使用後は、「OFF」に  
して下さい。

## 操作パネル

### 「電源」ボタン

電源の入/切を行います。

### 「コース」ボタン

2種類のマッサージコースから  
お好みのコースを選択できます。

### 「パワーモード」ボタン

より強いマッサージをしたいとき  
に押して下さい。

### 主電源ランプ

本体後側の電源スイッチを  
「ON」にすると点灯します。

### 「急停止」ボタン

すぐにマッサージを停止したい  
ときに押して下さい。

### 「マニュアル」ボタン

2種類のマッサージ速度から  
お好みの速度を選択できます。

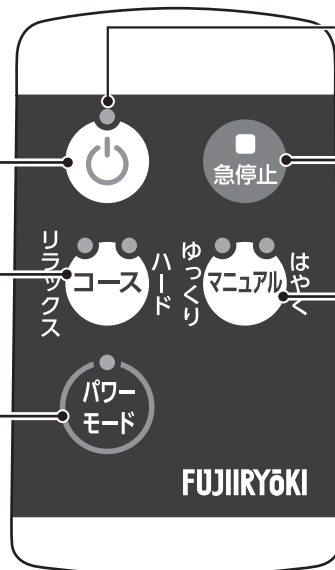

## 持ち運び方

本体底面を両手で持って持ち運ぶ。

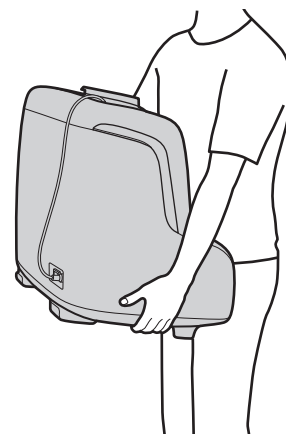

## 設置について

本体は凹凸のない平らなところに設置する。

**お願い** たたみや床を傷つけることがありますので、本体の下にマットなどを敷くことをおすすめします。  
(マットはすべらない物をご使用ください。)

**お願い** 直射日光が毎日長時間あたるところや、暖房器具の近くなど、高温になるところへの設置は避けてください。  
本体や付属品が変色したり、変質するおそれがあります。

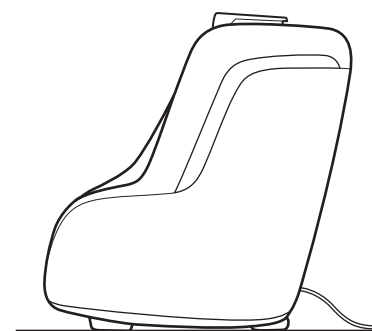

## 角度調節のしかた

### ⚠ 注意

本体を寝かせた状態では使用しないでください。

- 電源コードが折れ曲がり破損する恐れがあります。

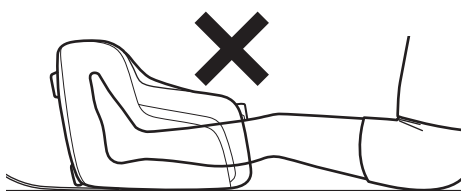

### ⚠ 注意

スタンドは止まるまで引き出してください。

- 中途半端な出し方では、使用中に倒れてケガや事故のおそれがあります。
- スタンドに指をはさまないようにご注意ください。

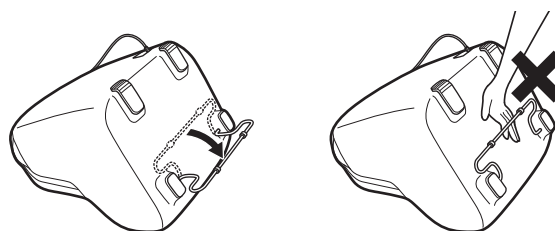

本体底面のスタンドで、角度を調節する。

- スタンドを立てることで、本体の角度を変えて使用することができます。(座面高の低い椅子やソファでご使用の場合など)
- スタンドは、止まるまでしっかり引き出してください。

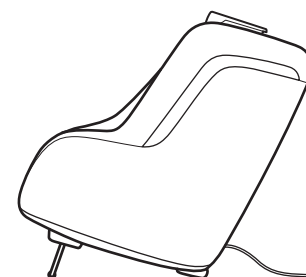

スタンド使用時



# ご使用前の準備

## 本体を確認

1. マッサージ機構部のカバーが破れていないか確認し、その他の部分にも破れがないか確認する。

※ 小さな破れでも直ちに使用を中止し、電源プラグを抜き、修理を依頼してください。

2. ご使用前に、本体に異物をはさまっていないか確認する。

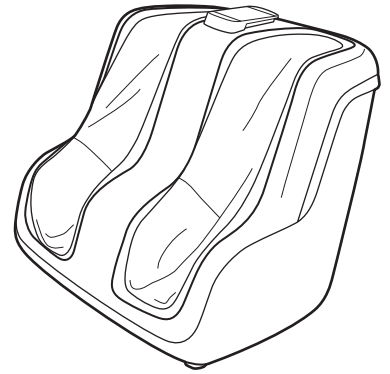

## 電源を入れる

### ⚠ 警告

- 交流 100V 以外の電源は使用しない。火災・感電の原因になります。
- 破損している電源コードや電源プラグを使用しない。  
感電やショート、火災の原因になります。  
破損している場合は、ご購入先または当社の「お客様相談窓口」に修理を依頼してください。
- 電源プラグは確実に根元まで差し込み、ゴミを付着させない。  
感電・ショート・発火の原因になります。



1. 電源コードの電源プラグをコンセントに差し込む。

※ 電源コードや電源プラグが傷んでいないか、プラグにピンやゴミが付いていないか確認してから差し込んでください。

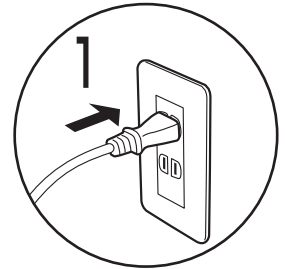

2. 電源スイッチを「ON」にする。

※ 電源スイッチは本体後側の下部にあります。(▶P.6)

※ 操作パネルの「主電源ランプ」が点灯します。

※ もみ玉ともみボードが動いて準備動作を行います。(約 5 秒)

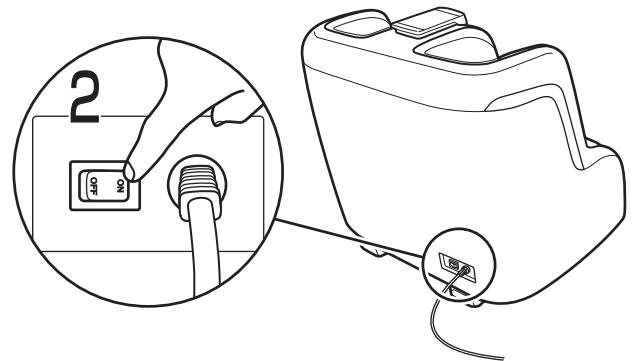



## ご使用前の注意

### ⚠ 注意

- 本機が動作中に脚を入れたり、抜いたりしない。けがのおそれがあります。
- 足裏ローラーにつま先を当てない。けがのおそれがあります。
- キャスター付きの椅子や回転椅子などで使用しない。  
椅子が回転したり、移動して、けがのおそれがあります。
- 本体を寝かせた状態で使用しない。故障やけがのおそれがあります。



- **ご使用の際は、靴下の着用をおすすめします。**

素足でのご使用は、ご使用される方の体質やご使用時間により、皮膚を傷める可能性があります。

<靴下を着用した場合>

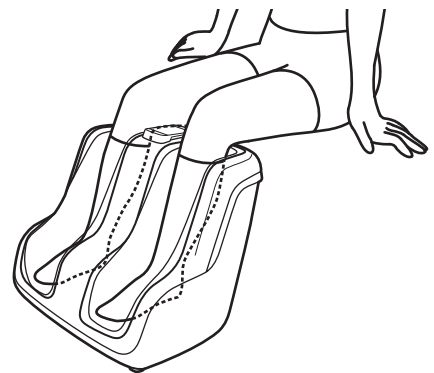

- **正しい位置に脚を入れて使用してください。**

図のように、足裏ローラーが土踏まずのあたりにくるように足裏を乗せてください。  
必ず脚を正しい位置に入れてご使用ください。



# マッサージャーの使い方

## ⚠ 警告

- 使用前には、必ずマッサージ機構部分のカバーが破れていないか確認し、その他の部分にも破れがないかを確認する。  
小さな破れでも直ちに使用を中止し、電源プラグを抜き、修理を依頼してください。

## ⚠ 注意

- 使用前に、本体に異物が入っていないか確認する。
- 使用後は本体の電源スイッチを「OFF」にし、電源プラグをコンセントから抜く。  
お子様のいたずらなどによる事故の原因になります。
- 本体に脚を入れたまま立ち上がらない。
- キャスター付きの椅子や回転椅子などで使用しない。
- 本体を寝かせた状態で使用しない。

## マッサージを停止したいとき

 **急停止** を押す。

- もみボードが開いた状態で、ただちにマッサージを停止します。

## 電源の入/切をしたいとき

 **電源** を押す。

- 電源の入/切を行います。
- マッサージ中に押すと、もみボード、もみ玉が収納位置に戻り、マッサージを終了します。

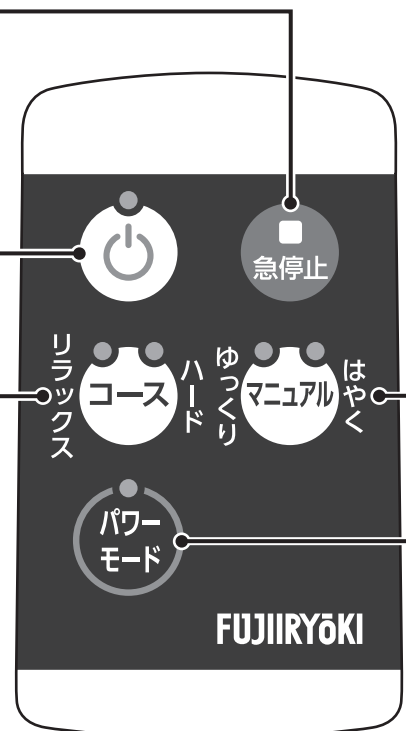

操作パネル

## コースマッサージをしたいとき

 **コース** を押して、2種類のコースからお好みのコースを選ぶ。

- ボタンを押すごとに、「リラックス」→「ハード」と切り替わります。
- マッサージ中、動作に合わせて「ゆっくり」「はやく」のランプが点滅・消灯します。

### コース説明

#### リラックス

ゆったりとしたマッサージ動作で、やさしくマッサージ

#### ハード

速めのマッサージ動作で、ハードなマッサージ

## マニュアルマッサージをしたいとき



を押して、2種類の速さからお好みの速さを選ぶ。

- ボタンを押すごとに、「はやく」→「ゆっくり」と切り替わります。

## パワーモードでマッサージをしたいとき



を押す。

- コースマッサージやマニュアルマッサージを、より強いマッサージに変更したいときに押してください。ふくらはぎ部のもみボードの幅が狭くなることで、パワフルなマッサージに変わります。
- パワーモードを「入」にすると、切り替わるまでランプが点滅します。(約 20 秒) 切り替えが完了するとランプが点灯し、パワーモードのマッサージが開始します。

マッサージは動作開始から約15分で自動的に終了します。

- ご使用後は、電源スイッチを「OFF」にし、電源プラグをコンセントから抜いてください。

※操作パネルの電源ランプが消灯します。

## 緊急時の脚の抜き方

ご使用中、停電等によりもみボードが閉じた状態で停止した場合

- 電源スイッチを「OFF」にし、下記の方法で片脚ずつ抜き出してください。

1. 本体を上から押さえる。

2. かかとを上げながら、脚を引き上げる

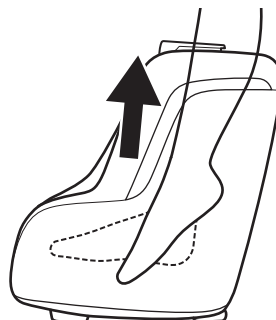

※ 再通電されたとき、脚が挟まり、けがや事故のおそれがあります。  
必ず電源スイッチを「OFF」にしてから抜き出してください。

# お手入れと保管のしかた

## 本体のお手入れのしかた

### ⚠ 警告

- めれた手で電源プラグの抜き差しはしない。感電のおそれがあります。
- 布カバーを外したり破れた状態での使用は、衣服が巻き込まれるおそれがあり大変危険なため、絶対にしない。また、動作中に布カバーの着脱を行わない。感電やけがのおそれがあります。



### ⚠ 注意

- お手入れの際は必ず電源プラグをコンセントから抜く。感電やけがのおそれがあります。
- ベンジン・シンナー・アルコール・アルカリ性洗剤・漂白剤などの薬品でふかない。変色・変形・感電・引火のおそれがあります。
- 布カバーを取りかえるときに、もみ玉やもみボードと本体樹脂部間に手をはさまない。
- 布カバーの下のカバーを取りはずさない。感電やけがのおそれがあります。
- アイロンがけはしない。生地を傷めるおそれがあります。

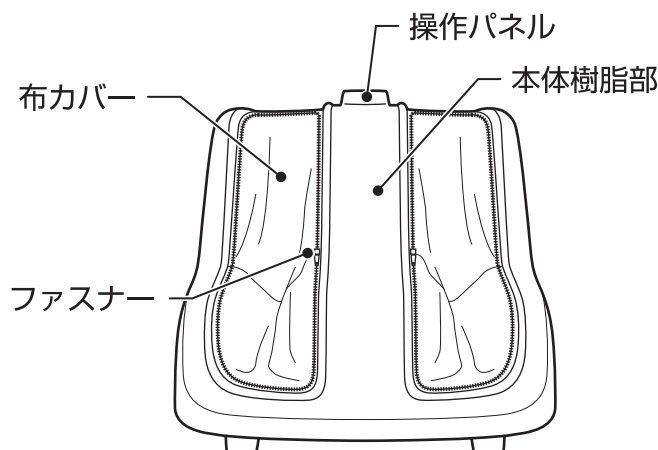

※日常のお手入れを定期的に行なってください。

お願い 本体は清潔にし、温度・湿気・ほこりなどの悪影響が少ないところに保管してください。

### 本体（樹脂部分）

1. 水で薄めた中性洗剤を布に含ませて、固くしぼる。
  2. 1の布で汚れた部分をふく。
  3. 水に含ませて固くしぼった布で洗剤をふき取る。
  4. 乾いた布でふき、自然乾燥させる。
- みがき粉などは使用しないでください。キズ・変色・ひび割れの原因になります。

### 操作パネル

1. 乾いたやわらかい布でふく。
- 濡れたタオルでふかないでください。故障の原因になります。

## 布カバー（ポリエステル）

### 1. 布カバーを取りはずし、ぬるま湯にて手洗いでする。

- 色落ちすることがありますので、他の物との洗濯はおさげください。
- 陰干しで十分に乾燥させた後、本体に取り付けてください。

### 取りはずし方

1. ファスナーの引き手部を指でつまみ  
ファスナーを開けてください。
2. ファスナーが完全にはずれたことを確認し、  
布カバーを取りはずします。

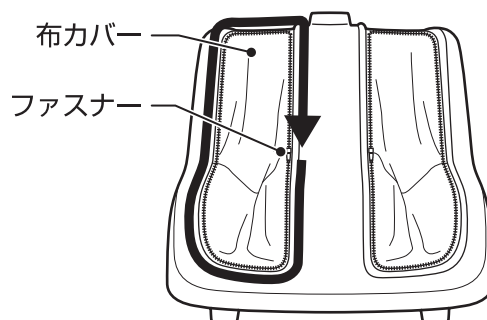

### 取り付け方

1. 本体のファスナーの引き手部に、  
布カバーのファスナー取り付け部を差し込み、  
ファスナーを最後まで閉めます。
2. 布カバーの先を脚部の奥まで差し込みます。

※布カバーは開口部の形状に合わせて、左用と右用があります。それぞれ、ファスナー取り付け部が開口部の内側にあります。

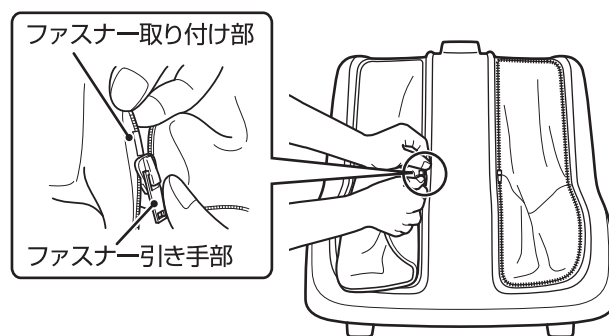

## 保管のしかた

### ⚠ 警告

浴室など湿気が多い場所で使用したり、保管しない。 感電・火災・故障・カビの原因になります。

本体は汚れやほこりを取った後、温度・湿度・ほこりなどの悪影響が少ないところに保管してください。長い間使用されない場合は、カバーなどをかけてほこりが付かないようにしてください。

- 直射日光が長時間当たるところ、ストーブなどの近くの高温になるところには保管しないでください。変色・変質のおそれがあります。

# Q&A

---

**Q1** 1ヶ月の電気代はいくらですか？

**A** 1日約30分、マッサージを毎日使用した場合、約16円/月です。  
電気料金目安単価：27円/kWh（税込み）で算出。（2020年8月現在、当社調べ）

---

**Q2** 病院に通院しているけど、使っても大丈夫？

**A** 通院先の医師とご相談のうえ、使用してください。マッサージは、「触圧刺激」といって、筋肉に圧力をかけてほぐし、血行を促進する行為です。病気によっては、悪化を招く可能性もありますので、必ず医師に相談してください。

---

**Q3** マッサージ後、赤くなったり痕が残ったりするのですが？

**A** 使用后、痕が残る場合があります。これはマッサージによるもので、時間とともに消えていきます。

---

**Q4** 1日どれくらい使用できますか？

**A** 1日の使用は1人30分を目安にしてください。長時間のご使用は筋肉や神経を痛めることがあります。

---

**Q5** 足、ふくらはぎ以外に使えますか？

**A** 足、ふくらはぎ専用です。  
それ以外の部位に使用すると事故やけがの原因になりますのでおやめください。

---

**Q6** マッサージを弱くする方法ありますか？

**A** 次のことをお試しください。  
・厚めの靴下を履く。  
・足にタオルを巻く。  
・使い始めは短い時間の使用にし、なれていく。



---

**Q7** 下記のような音が鳴ります。異常ですか？

**A** ・ウォーン音/ウィーン音  
モーターの音です  
構造上発生するもので、異常ではありません。

---

**Q8** 何も動作していないときに  を押すとしばらく動作してから止まることがあります。異常ですか？

**A** 主電源を入れたときや、パワーモードを使用している途中に  でマッサージを停止したあと等に、 を押すと、幅調節のリセット動作を行います。（20秒程度）異常ではありません。

# 故障かなと思ったら

## ⚠ 警告

絶対に改造しない。また、ご自分で分解、修理をしない。発火したり、異常動作して、けがをするおそれがあります。

- ご使用中に次のような音や感覚がありますが、構造上のもので異常ではありません。
  - ・ マッサージ動作時のギア・モーターの音
  - ・ 負荷をかけた時のモーターのうなり音

こんなときは	ここを点検してください	対応のしかた	参考ページ
動作しない	電源プラグが抜けていませんか？	電源プラグをコンセントに差し込んでください。	P8
	本体後側の下部にある電源スイッチが「OFF」になっていませんか？	電源スイッチを「ON」にしてください。	P8
	タイマーがはたらき、停止した状態になっていませんか？	もう一度操作パネルのボタンを操作してください。	P10
スイッチが正常に動作しない	電源の状態等により誤作動している可能性があります。	本体後側の下部にある電源スイッチを「OFF」にし、電源プラグを差し直してください。	P8
動作が途中で止まる (操作パネルを押しても動作しない)	長時間連続して使用していませんか？	モーターの温度上昇のため、安全装置が働いています。しばらく本体を停止させてください。(1時間程度)	—
動作時の音が気になる	マッサージ動作時のモーター音 足裏ローラーと布のすれる音	構造上発生するもので、機能などに影響はありません。	—

**お願い** 上記の対応を行っても、正常に動作しない、または同じようなことが度々生じる場合には、本体の電源スイッチを「OFF」にし、電源プラグをコンセントから抜いたうえで、ご購入先、または当社のお客様相談窓口までお問合せください。

## 愛情点検

### ⚠ 注意

しばらく使用していなかった場合、もう一度取扱説明書をよく読み、本体が正常に動作することを確認してから使用する。 事故やけがのおそれがあります。



**愛情点検**  
長年ご使用の場合は  
点検をぜひ!

このような症状はありませんか。

- こげくさい臭いがする。
- 電源コード、電源プラグが異常に熱い。
- コードを動かすと通電したり、しなかったりする。
- その他の異常がある。

ご使用  
中 止

故障や事故防止のため本体の電源スイッチを「OFF」にし、電源プラグをコンセントから抜いたうえで、ご購入先、または当社のお客様相談窓口までお問い合わせください。

**お願い**

- 本体及び付属品を廃棄するときは、地方自治体の条例または規則に従って処理してください。詳しくは、各地方自治体にお問い合わせください。



# 故障かなと思ったら

## 保証とアフターサービス

修理・お取扱い・お手入れなどのご相談は、まずご購入先にご連絡ください

### ●保証書

お買い上げの際に保証書をご購入先からお受け取りになり「お買い上げ日」・「ご購入先名」欄の記入をご確認のうえ、内容をよくお読みの後、大切に保管してください。

**保証期間** 保証書に記載

### ●補修用性能部品の保有期間

当社は本機の補修用性能部品を製造打ち切り後、6年間保有しています。性能部品とは、その製品の機能を維持するために必要な部品です。

## 修理を依頼される時

P15に従って調べていただき、なお異常があるときは、使用を中止し、電源プラグをコンセントから抜いたうえで、ご購入先にご連絡ください。

### ●保証期間中に修理を依頼される場合

ご購入先にご相談ください。保証書の記載内容に従って修理いたします。  
(なお、保証期間中でも有料になることがありますので、保証書をよくお読みください。)

### ●保証期間を過ぎて修理を依頼される場合

まずご購入先にご相談ください。  
修理により、製品機能が維持できる場合には、ご要望に従い有料にて修理いたします。

### ●その他ご不明な点がある場合

アフターサービスに関するご相談、ならびにご不明な点は、ご購入先、または当社のお客様相談窓口までお問い合わせください。

### ●修理料金の仕組み

修理料金は、技術料・部品代・出張料などで構成されています。修理料金は、ご購入先、または当社お客様相談窓口までお問い合わせください。

**技術料** 診断・故障個所の修理および部品交換・調整・修理完了時の点検などの作業にかかる費用です。

**部品代** 修理に使用した部品および補助材料代です。

**出張料** 製品のある場所へ技術者を派遣する場合の費用です。

## 医療機器の修理に関して

本製品は医療機器です。医療機器の修理には、「医薬品、医療機器等の品質、有効性及び安全性の確保等に関する法律」に基づき修理する商品および修理の方法に応じて厚生労働省令で定める区分に従い、事業所ごとで許可を受けた修理業者による修理が必要です。この為、お客様ご自身での分解・修理のご要望はお受けできませんのでご了承ください。

# 仕様

販売名（品番）	フットマッサージャー FT-200	
類別	機械器具 77 バイブレーター	
一般的名称	家庭用電気マッサージ器（JMDNコード 34662000）	
医療機器認証番号	302ABBZX00047000	
定格	電源（50/60Hz）	AC100V
	定格時間	20分
	入力（消費電力）	40W（待機電力：1W）
ふくらはぎもみ回数	遅：約8回/分 速：約10回/分	
足先もみ回数	遅：約8回/分 速：約10回/分	
足裏自転回数	遅：約8回/分 速：約10回/分	
オートタイマー	約15分	
本体寸法	通常	幅約500×奥行約460×高さ約485mm
	スタンド使用	幅約500×奥行約530×高さ約485mm
質量	約9.5kg	
張地	本体：ABS樹脂 布カバー：ポリエステル	
製造元	蘇州大科健身器材有限公司 SUZHOU DAITEC EXERCISING MACHINE CO.,LTD. (CHINA)	
製造販売元	株式会社フジ医療器	

# MEMO

---



## お客様相談窓口のご案内

修理・お手入れ・お取り扱いなどのご相談は、まずご購入先へご連絡ください。

フリーダイヤル  **0120-027-612** 受付：月曜～金曜 午前9時～午後5時30分  
※土日祝日、年末年始、夏季休業日を除く。

FAX・Webでの受付も行っております。

**FAX番号** 06-4793-0818

**Web** フジ医療器ホームページのお問い合わせフォームにて受付けております。

フジ医療器ホームページ [www.fujiiryoki.co.jp](http://www.fujiiryoki.co.jp)

FAX・Webでの受付は24時間行っておりますが、お客様へのご連絡はフリーダイヤルの受付時間となります。

### ご相談窓口における個人情報のお取り扱いについて

株式会社フジ医療器は、お客様の個人情報やご相談内容を、ご相談への対応や修理、その確認などのために利用し、その記録を残すことがあります。また、折り返し電話させていただくときのため、ナンバー・ディスプレイを採用しています。なお、個人情報を適切に管理し、修理業務等を委託する場合や正当な理由がある場合を除き、第三者に提供しません。お問い合わせは、ご相談された窓口にご連絡ください。

美と健康の総合メーカー

株式会社 **フジ医療器**

〒540-0011 大阪市中央区農人橋1丁目1-22 大江ビル14階

お客様へ…ご購入年月日・ご購入店名を記入されると便利です。

ご購入年月日	年 月 日
ご購入店名	TEL

2020年8月25日(第1版)