

エアーマッサージチェア

ロイヤルチェア

取扱説明書 家庭用

形名 MC-133

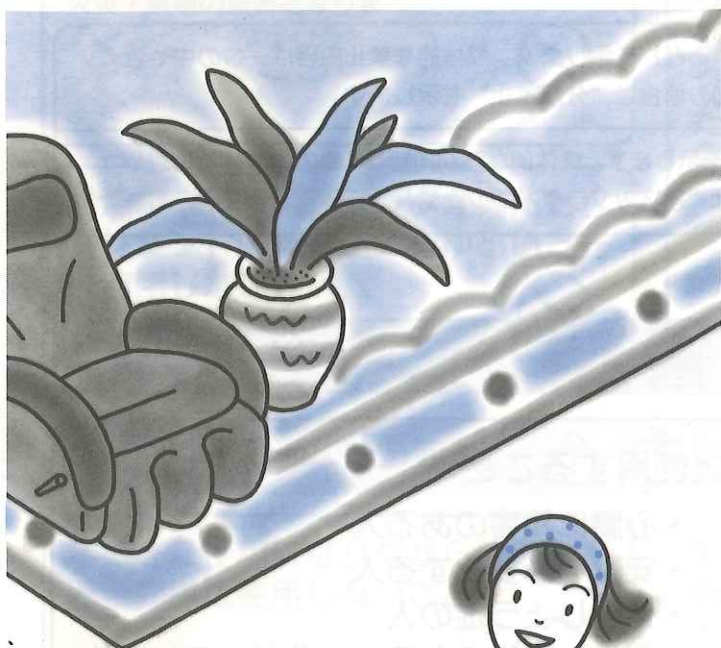



もくじ

安全上のご注意	1~4
お願い	4
各部のなまえとはたらき	5~6
効能・効果	5
特長	6
組立方法	7
ロイヤルチェアの使いかた	8
マッサージのしかた	9~12
仕様	12
お手入れと保管	13
修理サービスと保証	14

- このたびは、ロイヤルチェアをお買い上げいただきまして、まことにありがとうございました。
- この商品を安全に正しく使用していただくために、お使いになる前にこの取扱説明書をよくお読みになり十分に理解してください。
- お読みになったあとはいつも手元においてご使用ください。
- 保証書を必ずお受け取りください。



安全上のご注意

- ご使用になる前に、この「安全上のご注意」をよくお読みのうえ、正しくお使いください。
- ここに示した注意事項は、安全に関する重大な内容を記載していますので、必ず守ってください。
- 表示と意味は、次のようになっています。

 警告	誤った取り扱いをすると、人が死亡または重傷を負う可能性が想定される内容を示します。
 注意	誤った取り扱いをすると、人が傷害を負ったり物的損害の発生が想定される内容を示します。

*物的損害とは、家屋・家財および家畜・ペットにかかわる拡大損害を示します。

図記号の例

 分解禁止	⊙は、禁止（してはいけないこと）を示します。具体的な禁止内容は、⊙の中や近くに絵や文章で示します。左図の場合は“分解禁止”を示します。
 プラグを抜く	●は、強制（必ずすること）を示します。具体的な強制内容は、●の中や近くに絵や文章で示します。左図の場合は“差し込みプラグをコンセントから抜くこと”を示します。

警告

次の人は、必ず医師と相談の上使用すること

- 悪性腫瘍のある人
- 妊産婦や生理中の人
- 熱の高い人
- 知覚障害の人
- 貧血症の人
- 急性疾患のある人
- 心臓に障害のある人
- 安静を必要とする人
- 骨粗しょう症の人
- 背骨に異常のある人や曲がっている人
- 医師の治療を受けている人や、特に身体に異常を感じている人
- かつて治療を受けたところ又は疾患部へ使用する人

体に異常がおこる場合があります。



高温多湿の場所で使ったり保管しないこと

故障・感電・火災・カビの原因になります。



幼児やご自分で意思表示のできない人には使用させないこと また、子供だけで使わせないこと

感電・けがをする恐れがあります。



警告

修理技術者以外の方は、絶対に分解
や修理・改造を行わないこと

発火したり、異常動作して
けがをすることがあります。

分解・修理禁止



脚部を収納する時は、脚部の下に足
や手を挟まないよう注意すること
けがの原因になります。



交流100V以外では使用しないこと

火災・感電の原因となりま
す。

禁止



電源コードを傷付けたり、破損した
り、加工したり、無理に曲げたり、
引張ったり、ねじったり、たばねた
りしないこと また、重い物を載せ
たり、挟み込んだりしないこと

電源コードが破損し、火災
・感電の原因になります。



禁止

電源コードや電源プラグが傷んだり
コンセントの差し込みがゆるいとき
は使用しないこと

感電・ショート・発火の原
因になります。

禁止



注意

本機をご使用になりながら他の治療
器と同時に使用しないこと

禁止



動かなくなったり異常がある場合は
事故防止のため、すぐに電源プラグ
を抜いて、お買い求めの販売店に必
ず点検・修理を依頼すること

感電や漏電・ショートなど
による火災の恐れがあります。



治療目的以外には使用しないこと

故障や事故の原因になります。

禁止



治療時間について使い始めのうちは
15分以内が適当です。またポイント
モードでの同一箇所へのご使用は5
分以内にする

長時間の使用は筋肉や神経
を痛めることがあります。



脚部レバーの上に乗らないこと

故障やけがの原因になります。

禁止



(つづく)

(つづき)

⚠ 注意

頭部には使用しないこと

けがをすることがあります。



禁止

首・肩部を引張ったりぶら下がったりしないこと

故障やけがの原因になります。



禁止

首・肩部、背もたれ部、肘掛部、脚部には乗らないこと

故障やけがの原因になります。



禁止

長時間ご使用にならないときは、必ず電源プラグをコンセントから抜くこと

絶縁劣化による感電や漏電
火災の原因になります。



プラグを抜く

電源プラグにピンやゴミを付着させないこと

感電・ショート・発火の原因になります。



禁止

停電のときは直ちに電源スイッチを切り、電源プラグをコンセントから抜くこと

復帰したときに危険です。



プラグを抜く

アースを確実に取り付けること

故障や漏電のときに感電する恐れがあります。また、アースの取り付けは販売店にご相談下さい。



使用中に身体に異常があらわれたり感じたときには直ちに使用を中止し医師に相談すること



使用禁止

ご使用後は必ず電源スイッチを切り電源プラグをコンセントから抜くこと

絶縁劣化による感電や漏電
火災の原因になることがあります。



プラグを抜く

電源プラグを抜くときは、電源コードを持たずに必ず先端の電源プラグを持って引き抜くこと

電源コードが切れたり感電やショートして発火することがあります。



プラグを持って抜く

お手入れの際は必ず電源プラグをコンセントから抜くこと また、濡れた手で抜き差ししないこと

感電やけがをすることがあります。



プラグを抜く

お願い

⚠ 注意

使用中は眠らないこと

無意識での使用は、けがや
体調不良の原因になります。



禁止

食後すぐに使用しないこと

気分が悪くなることあり
ます。



禁止

ストーブなどの火気の近くで使ったり、 たばこをすいながら使用しないこと

火災・故障の原因になります。



禁止

ご使用中、特にリクライニングする ときはうしろに注意すること

家財を傷めたり、けがの原
因になります。



移動の際は背もたれ部を持たずに椅子 を持ち上げて動かすこと

引きずると床面に傷がつき
ます。



椅子は水平な場所で使用すること

騒音、変形、故障などの原
因になります。



生地を無理に引張ったり刃物や角ば った物で突きさしたりしないこと

故障の原因になります。



ストラップをもって椅子を持ち上げ たり、移動しないこと

故障の原因になります。

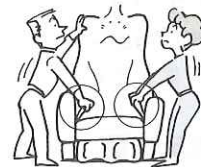

椅子を倒したり強い衝撃を与えない こと

故障の原因になります。



各部のなまえとはたらき

チェア



効能・効果

あんま、マッサージの代用

疲労回復
血行をよくする
筋肉の疲れをとる
筋肉のこりをほぐす
神経痛・筋肉痛の痛みの緩和



リモコン

コース選択ボタン

3種類のコース機能

各ボタンを押すと「全身」「上半身」「下半身」が切り替わります。

全身コース

「もも」から「首・肩」までのエアバッグが最も効果的な順番に膨らんでマッサージをします。

上半身コース

「背筋」から「首・肩」までのエアバッグが最も効果的な順番に膨らんでマッサージをします。

下半身コース

「もも」から「背筋」までのエアバッグが最も効果的な順番に膨らんでマッサージをします。

強さボタン

「強」「弱」機能

押すごとに「強」「弱」が切り替わります。

ご使用される方の症状や、お好みに合わせてマッサージ強さが選べます。

タイマーボタン

押すごとに「30」「15」が切り替わります。

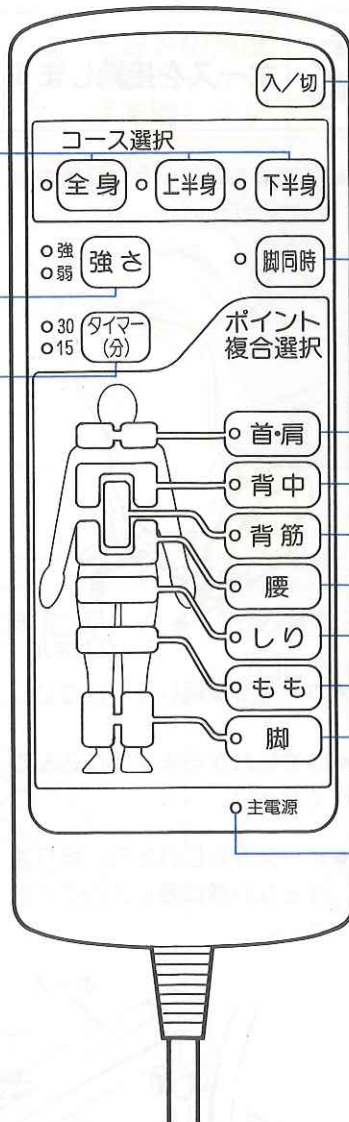

リモコン入/切ボタン

脚部同時ボタン

ボタンを押すと「脚」部を他の箇所と同時にマッサージすることができます。

ポイント複合選択ボタン

「首・肩」から「脚」までお好みのポイントを複数、選択することができます。

主電源ランプ

電源スイッチを入れると点灯します。

特長

全身対応できるエアーマッサージ器

「首・肩」「背中」「背筋」「腰」「しり」「もも」「脚」部にエアバッグを配置し全身対応できます。

リラックスしながら使用できるエアーマッサージ器

エアバッグのソフト感のある面刺激によりリラックスさせながらマッサージをします。

座り心地の良さを重視し、マッサージをしない時でもリラックスチェアとして使えます。

組立方法

- 梱包上、2分割になっておりますが一度、組立をしたら分解しないでください。
- 電源プラグをコンセントから抜いて組立を行ってください。

1 背もたれ部を取り付けます

- 丸棒に背もたれ部を差し込みます。(ネジをゆるめてから)
- 根元までしっかり差し込んでください。



- 背もたれ部のネジを締めます。
- 最後までしっかりと締めてください。

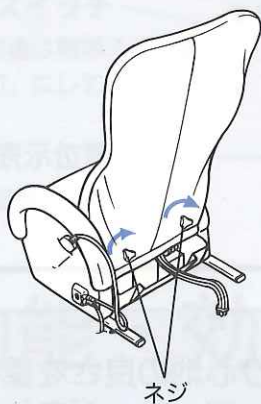

2 ホースを接続します

- 座部後面のバックパネルを開いてください。



- ホースを接続してください。
- つめにかかるまで差し込んでください。
- ホースがねじれたり、折り曲がらない様に差し込んでください。

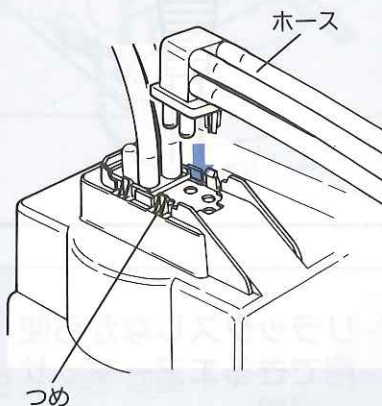

3 バックパネルをとめます

- ホースの差し込みを確認してからバックパネルをピンでとめます。

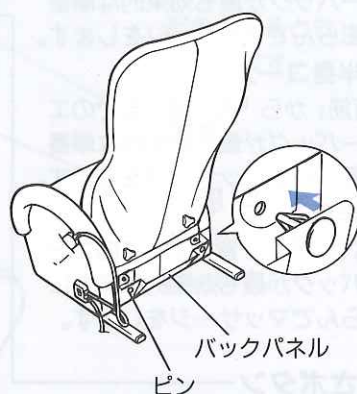

アース線の取り付け方

接続してはいけないところ

- ガス管 — 爆発や引火の危険があります。
- 電話線や避雷針 — 落雷のとき危険です。
- 水道管 — 途中がプラスチックの場合はアースになりません。

- 電源コンセントにアース端子がある場合
 - アース線
 - 付属品のアース線をチェアのアース端子ネジと電源コンセントのアース端子に取り付けてください。
- 電源コンセントにアース端子がない場合
 - お買い上げの販売店・電気工事店に相談し、アース工事(第3種接地工事・有料)をしてください。

ロイヤルチェアの使いかた

■リクライニングの使いかた

1 リクライングレバーを後方に引きながら背もたれ部を後方にたおします

2 お好みの角度でレバーから手を離します

3 背もたれ部を起こす時は体を浮かしながらリクライニングレバーを後方に引きます

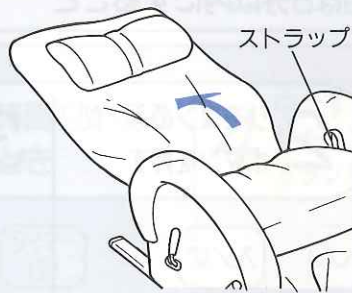

■脚部の使いかた

脚部レバーを矢印の方向に押し下げます

収納する時は、脚部レバーを元にもどします

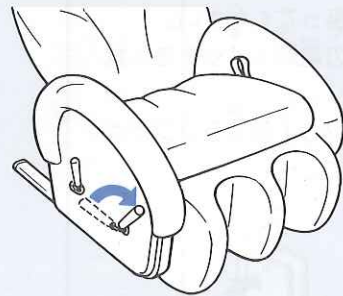
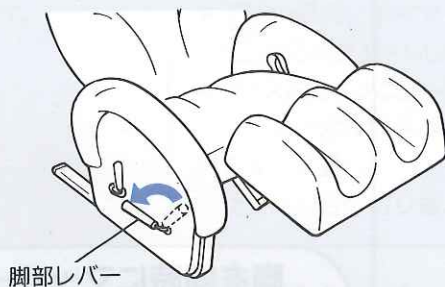

■首・肩の高さ調整の方法

首・肩部の両端を持ち上下に移動してください

● ご使用される方の体型に合わせて「首・肩」の高さ調整ができます。

お願い

首・肩部の片端だけを持ち上下に移動させないでください

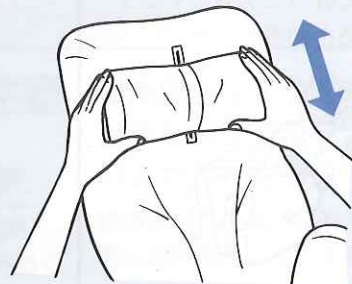

マッサージのしかた

全身・上半身・下半身のマッサージをしたいとき… **コース選択**

お好みのマッサージ

それぞれの位置と強さ、タイマー、脚同時に自由に設定できます。
エアバッグの膨らむ位置が順々に移動してマッサージします。

注意 使い始めのうちには15分以内が適当です。また
同一箇所へのご使用は5分以内にご使用すること



1 電源を入れる

- 電源プラグをコンセントに差し込みます。

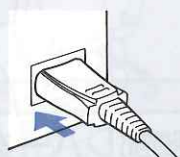

- チェアにゆったりした気分で正しく座ってください。
- チェアの電源スイッチを入れます。
- リモコンの主電源ランプが点灯します。



- 背もたれ部をたおして出来るだけ横になった状態でマッサージすると効果的です。

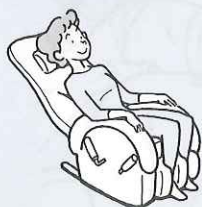

2 リモコンの入/切ボタンを押す

入/切

- ロイヤルチェアの動作が開始されます。
- このときは「全身」「弱」「15分」の組合せで設定されています。

3-1 コース選択ボタンを押して位置を選ぶ

○全身 ○上半身 ○下半身

- リモコン表示部に選択された位置が点灯しマッサージを行います。
- 初めは「全身」に設定されています。
- お好みの位置を選択してマッサージを行ってください。

脚を同時にマッサージしたいとき

○脚同時

- 「脚同時」ボタンを押すとリモコン表示部のランプが点灯して脚部のマッサージを行います。
- 初めは「脚同時」OFFに設定されています。
- 「脚同時」ボタンを押すたびにON/OFFが切り替わります。

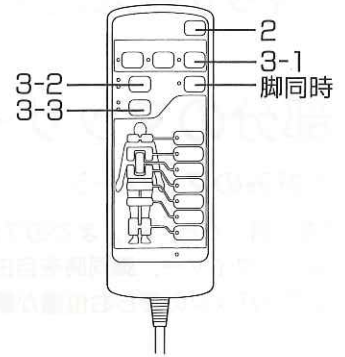

3-2 強さをかえるとき

○強
○弱 **強さ**

- リモコン表示部に選択された強さが表示されます。
- 初めは「弱」に設定されています。
- 「強さ」ボタンを押すたびに「弱」「強」が切り替わります。

3-3 時間をかえるとき

○30
○15 **タイマー(分)**

- リモコン表示部に選択された時間が表示されます。
- 初めは「15」に設定されています。
- 「タイマー」ボタンを押すたびに「15」「30」が切り替わります。
- 下記の場合、タイマーは「0」から再スタートします。
 - コース内でのメニュー変更
 - コース⇄ポイントへのメニュー変更
 - 15分⇄30分の切り替え

4 中止する場合はリモコンの入/切ボタンを押す

入/切

- 途中で動作を止めたいとき押してください。
- 再び動作を開始すると動作を止めたときの設定が記憶されています。

5 使い終わったら電源を切る

- チェアの電源スイッチを切ります。

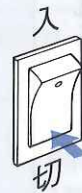

- リモコンの主電源ランプが消えます。
- 電源プラグをコンセントから抜いてください。

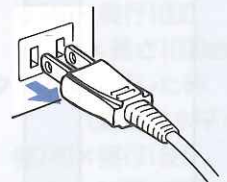

部分のマッサージをしたいとき

- 「首・肩」から「脚」までの7箇所のうちからお好みの位置を複合して選べます。



お願い

- ロイヤルチェア使用途中に電源を切ると、エアバッグが膨らんだままになることがあります。電源をもう一度入れ、エアバッグが縮んでから電源を切ってください。

⚠ 注意

ご使用後は必ず電源スイッチを切り電源プラグをコンセントから抜くこと



プラグを抜く

絶縁劣化による感電や漏電火災の原因になります。

部分のマッサージをしたいとき……ポイント選択

お好みのマッサージ

「首・肩」から「脚」までの7箇所のうちから、お好みの位置を複合して選べます。強さ、タイマー、脚同時を自由に設定できます。エアバッグの膨らむ位置が順々に移動してマッサージします。

1

電源を入れる

2

リモコンの入／切ボタンを押す



3-1 ポイント複合選択ボタンを押して位置を選ぶ

- 首肩
- 背中
- 背筋
- 腰
- しり
- もも
- 脚

- リモコン表示部に選択されたポイントが点灯し、マッサージを行っている箇所が点滅します。
- お好みに合わせて複数組み合わせることができます。
- 各ポイントボタンを押すたびに入／切が切り替わります。
- お好みのポイントでマッサージをしてください。

脚を同時にマッサージしたいとき

○ 脚同時

- 「脚同時」ボタンを押すとリモコン表示部のランプが点灯して脚部のマッサージを行います。
- 初めは「脚同時」OFFに設定されています。
- 「脚同時」ボタンを押すたびにON/OFFが切り替わります。

3-2 強さをかえるとき

○ 強
○ 弱 **強さ**

- リモコン表示部に選択された強さが表示されます。
- 初めは「弱」に設定されています。
- 「強さ」ボタンを押すたびに「弱」「強」が切り替わります。
- 下記の場合、タイマーは「0」から再スタートします。
 - コース内でのメニュー変更
 - コース⇄ポイントへのメニュー変更
 - 15分⇄30分の切り替え

仕様

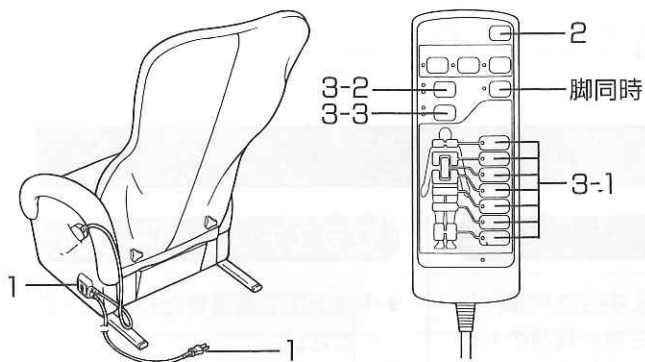

3-3 時間をかえるとき

○30 タイマー (分)
○15

- リモコン表示部に選択された時間が表示されます。
- 初めは「15」に設定されています。
- 「タイマー」ボタンを押すたびに「15」「30」が切り替わります。

4

中止する場合はリモコンの入/切ボタンを押す



5

使い終わったら電源を切る



⚠ 注意

ご使用後は必ず電源スイッチを切り電源プラグをコンセントから抜くこと



プラグを抜く

絶縁劣化による感電や漏電火災の原因になります。

品名	エアーマッサージチェア ロイヤルチェア	
形名	MC-133	
定格	電源	AC100V 50-60Hz
	定格時間	30分
	消費電力	50W
タイマー	約15分・約30分 選択可能	
機能	「コース」：全身、上半身、 下半身 「ポイント」：7箇所	
強さ	強・弱（2段階切替）	
椅子生地	ポリエステル100%	
リクライニング角度	約115～155度 (無段階に角度調整ができます)	
寸法	●リクライニングして いない時（脚部収納） 約幅740×奥行1000 ×高さ1000mm ●リクライニングした時 (脚部は水平) 約幅740×奥行1520 ×高さ650mm	
重量	約30kg	
電源コード	約2.3m	
リモコンコード	約1.1m	
付属品	アース線	
医療用具承認番号	(07B)0227	

お手入れと保管

お手入れ

布 部

- 布地の毛が部分的に倒れて、光沢にムラが出ている場合には、毛の流れ方向にそってブラシ等で整えてください。



- 布部の汚れは、中性洗剤または衣服専用のシミ抜き程度のものでブラシ洗浄した後、水を含ませた布でふきとり、自然乾燥させてください。

(使いすぎると布地をいためることがあります。)



プラスチック・パイプ部

- 中性洗剤を含ませた布でふいてください。

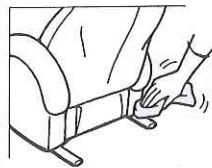

お願い

ベンジン・シンナー等のご使用は避けてください

保 管

- 汚れやほこりをとった後、湿気の少ない所に保管してください。
(カビやシミの原因になります)
- 直射日光が毎日長時間当たる所、ストーブ等の近くで直接高温になる所はさけてください。
(布部の変色・変質の恐れがあります)

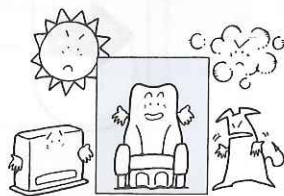

修理サービスと保証

修理サービスを依頼する前に

使用中に異常が生じたときは次の点をお調べください。

 **警告** 修理技術者以外の方は、絶対に分解したり修理は行わないこと

 分解・修理禁止

発火したり、異常動作してけがをすることがあります。

こんなとき	原因	お願い
動作しない	<ul style="list-style-type: none">●電源プラグが抜けていませんか●椅子の電源スイッチが「切」になっていませんか●リモコンの「入/切」ボタンが「切」になっていませんか●タイマーがはたらき、停止した状態になっていませんか	<ul style="list-style-type: none">●電源プラグをコンセントへ入れてください●椅子の電源スイッチを「入」にしてください●リモコンの「入/切」ボタンを「入」にしてください●もう一度リモコンの「入/切」ボタンを「入」にしてください
背もたれ部のエアバッグが膨らまないまたは、膨らみが悪い	<ul style="list-style-type: none">●ホースが折れ曲がったり、ねじれていませんか●ホースがしっかりと取り付けられていますか	<ul style="list-style-type: none">●ホースをまっすぐにしてください●ホースをしっかりと取り付けてください

修理サービスについて

上の表でお調べいただいても異常があるときは、お買い上げの販売店にご相談ください。

このとき、形名MC-133とお買い上げ時期をお知らせください。

その他ご不明の点は、お買い上げの販売店またはお近くのフジ医療器サービス網にご相談ください。

- ロイヤルチェアの補修用性能部品の最低保有期間は製造打切後6年です。
補修用性能部品とは、その製品の機能を維持するために必要な部品です。
- 一般家庭用以外(たとえば業務用など)にお使いになったときの故障は保証期間内でも原則として有料修理になります。
- 保証期間経過後の修理については、販売店にご相談ください。修理によって機能が維持できる場合は、お客様のご要望により有料修理いたします。その他詳細は保証書をご覧ください。

保証(保証書)について

このロイヤルチェアには「保証書」がついています。

- 保証書は、必ず「販売店・お買い上げ日などの記入をお確かめになり、保証書の内容をよくお読みになったうえで大切に保存してください。
- 万一、故障したときは、保証書記載内容により、保証期間内は無料修理いたします。
- 保証期間…お買い上げの日から1年間です。