



コールドブリュコーヒーメーカー
取扱説明書

green house



目次

□安全上のご注意(安全に正しくご使用いただくために)	2
□ご使用上のお願い(未永くご使用いただくために)	7
□各部名称	8
□使用する前に	10
□使いかた	10
□お手入れのしかた	19
□トラブルシューティング	22
□製品仕様	22
□故障について	23

安全上のご注意

安全に正しくご使用いただくために

製品を安全に正しくお使いいただき、人の被害やものの損害を未然に防ぐための重要な内容を記載しています。

次の内容をよく理解してから本文をお読みになり、注意事項をお守りください。

■表示の説明



この表示の注意事項を守らないと、特に、死亡したり、重症を負うおそれがあります。



この表示の注意事項を守らないと、死亡したり、重症を負うおそれがあります。



この表示の注意事項を守らないと、ケガをしたり、ものに損害を与えるおそれがあります。

なお、この表示の注意事項や、ここに示していない本文中の注意事項でも、状況によっては、死亡したり、重症を負うおそれがあります。

必ず、ここに示す安全上のご注意をお守りください。

■絵表示の例

行為を禁止する絵表示



禁止

この絵表示は、行為を禁止する内容を示しています。
(左図の場合、「禁止」を示しています。)

注意をうながす絵表示



注意

この絵表示は、注意をうながす内容を示しています。
(左図の場合、「注意」を示しています。)

行為を指示する絵表示



コンセントから
プラグを抜く

この絵表示は、行為を指示する内容を示しています。
(左図の場合、「コンセントからプラグを抜く」を示しています。)

危険 異常が発生した場合



コンセントから
プラグを抜く

異常に煙が出たら、すぐに電源スイッチを切り、ケーブルを取り外してください。
そのまま使用すると火災やケガ、やけどの危険がありますので、煙が出なくなったことをご確認の上、ご購入店、または弊社テクニカルサポートへご連絡ください。



コンセントから
プラグを抜く

異常に発熱したら、すぐに電源スイッチを切り、ケーブルを取り外してください。
そのまま使用すると火災やケガ、やけどの危険がありますので、発熱がなくなったことをご確認の上、ご購入店、または弊社テクニカルサポートへご連絡ください。



コンセントから
プラグを抜く

異臭がしたら、すぐに電源スイッチを切り、ケーブルを取り外してください。
そのまま使用すると火災やケガ、やけどの危険がありますので、異臭がなくなったことをご確認の上、ご購入店、または弊社テクニカルサポートへご連絡ください。



コンセントから
プラグを抜く

異音が出たら、すぐに電源スイッチを切り、ケーブルを取り外してください。
そのまま使用すると火災やケガの危険がありますので、異音がなくなったことをご確認の上、ご購入店、または弊社テクニカルサポートへご連絡ください。



コンセントから
プラグを抜く

使用中、落下や衝撃により破損したら、すぐに電源スイッチを切り、ケーブルを取り外してください。
そのまま使用すると火災やケガの危険がありますので、ご購入店、または弊社テクニカルサポートへご連絡ください。



コンセントから
プラグを抜く

異物が内部に入ったら、すぐに電源スイッチを切り、ケーブルを取り外してください。
そのまま使用すると火災やケガの危険がありますので、ご購入店、または弊社テクニカルサポートへご連絡ください。

※地震や津波、地すべりなどの災害が発生するおそれがある場合、まずは、身の安全を確保してください。

警告 使用について



水濡れ
禁止

本製品を水のかかる場所で使用しないでください。
火災やショート、感電の危険があります。



禁止

使用前に、製品に破損がないか確認してください。
破損したまま使用すると火災や感電、ケガの危険がありますので、ご購入店、または弊社テクニカルサポートへご連絡ください。



禁止

落下や衝撃により破損したら、使用しないでください。
そのまま使用すると火災や感電、ケガの危険がありますので、ご購入店、または弊社テクニカルサポートへご連絡ください。



禁止

使用時以外では、電源スイッチを ON にしないでください。
やけどやケガの危険があります。



禁止

分解や改造をしないでください。
ケガ、火災や感電の危険があります。



禁止

お子様や取り扱いに不慣れな方だけで使用しないでください。
ケガ、火災や感電の危険があります。



禁止

使用中は本体を移動しないでください。
ケガの原因となります。



禁止

本体を水洗いしないでください。故障の原因となります。
※水洗いできるパーツは除く。



禁止

電子レンジや直火で使用しないでください。



禁止

本体に乗ったり、ものを乗せたり、強い衝撃を与えないでください。



禁止

業務用途としては使用しないでください。
長時間の使用や連続使用は、過負荷による故障の原因となり、火災や感電の危険がありますので、業務用途で使用しないでください。

警告 電源について



落雷時は
触れない

落雷のおそれがある場合、製品に触れないでください。
火災や感電の危険があります。



濡れた手で
触れない

濡れた手で AC アダプタの電源プラグに触れないでください。
感電の危険があります。



破損コンセント
使用禁止

破損したコンセントをご使用にならないでください。
コンセントに AC アダプタをしっかりと差し込んでも、ゆるみがあると、火災や感電の危険があります。破損したコンセントではない、別のコンセントでご使用ください。



AC100V以外
使用禁止

ACアダプタのプラグは、100ボルト交流電源(AC100V)コンセントにしっかりと差し込んで使用してください。
日本国外の商用電源や船舶などの直流電源でご使用になると故障の原因となり、火災や感電の危険があります。



コード引っ張り
禁止

ACアダプタをコンセントに抜き挿しする場合、ACアダプタを持ってください。
コードを引っばると、ACアダプタやコード、コンセントが傷つき、故障の原因となり、火災や感電の危険があります。



禁止

AC アダプタとケーブルは本製品に付属のものをご使用ください。
市販品で仕様を満たしていないものをご使用になりますと、故障や発火の原因になります。



コード傷つけ
禁止

ケーブルに傷や裂け、割れ、ちぎれなど破損がある場合は、使用しないでください。
破損したケーブルから発熱や放電することにより、火災や感電の危険があります。



禁止

コンセントから AC アダプタを抜き挿しする場合や本体からケーブルを抜き挿しする場合は、必ず動作を停止させてからおこなってください。

モバイルバッテリーやパソコンなどのUSB給電で使用する際のご注意

本製品は少ない電力量でも稼働する低消費電力設計のため、充電用モバイルバッテリーやパソコンなどのUSB給電でも稼働しますが、接続機器の出力仕様によっては電圧・電流供給不足により動作が不安定になったり、故障の原因となります。

以下の仕様を満たす給電機器をご使用ください。

DC5V / 1A(5W) 以上の供給能力のある出力機器

※本製品では USB-TypeC to Type-C ケーブルでの給電や急速充電規格 (USB PowerDelivery など) には対応していません。

※すべての出力機器での動作を保証するものではありません。

警告 設置について



不安定な場所に置かない

不安定な場所に置かないでください。
不安定な台や振動のある場所、強度の弱い場所に置くと、落下や転倒の危険があります。



禁止

温度の高いところに置かないでください。
熱器具の近くや直射日光の当たる場所、閉めきった自動車の中など湿度の高いところに置くと、高温による故障の原因となり、火災や感電の危険があります。



禁止

乳幼児や感覚や行動に不自由のある方の手の届くところに放置しないでください。
ケガの危険があります。



水滴れ
禁止

長時間水がかかる場所に置かないでください。
雨や雪の吹き込む窓際、屋外、浴室でのご使用は、水濡れによる故障の原因となり、火災や感電の危険があります。



禁止

異物が浮遊するところに置かないでください。
ホコリや砂、油煙といった異物が内部に入ることによる故障の原因となり、火災やショート、感電の危険があります。ホコリなどは、定期的に取り除いてください。



禁止

通気口をふさがないでください。
通気口をふさぐと、ポンプに負荷がかかり、故障の原因となります。

使用上のお願い

末永くお使いいただくために

製品の取り扱いについて

- 本書「安全上のご注意」をよくお読みください。
- 最大水位線（500ml）以上の水を入れないでください。
- 持ち手以外を掴んで本体を持たないでください。
- 残ったコーヒーや水をケトル内に入れたままにしないでください。
- 抽出したコーヒーは必ず別容器に移して保管してください。
- コーヒー粉をコーヒーコンテナに入れる際は粉をこぼさないように注意してください。
- コーヒーの抽出以外の用途に使用しないでください。
- 中挽き～細挽きのコーヒー粉を使用してください。
- コーヒー粉はコーヒーコンテナへまんべんなく平にならしながら入れてください。
- 使用後は必ず洗浄し、保管してください。

結露（つゆつき）について

- 温度差の激しいところに設置すると、結露が起こる場合があります。
- 結露が起ると、正常に動作せず、故障の原因となるおそれがあります。
- 結露が起こった場合、結露が乾いてから使用してください。
- 寒冷地区での使用は、特に結露に注意してください。

廃棄について

- 廃棄する場合は、自治体の指示に従ってください。

免責事項

- 取扱説明書やパッケージの記載に従った使用でない場合、弊社は一切の責任を負いかねます。
- 落下、衝撃、圧力、負荷といった外的要因による故障の場合、弊社は一切の責任を負いかねます。
- 火災、地震、落雷、風水害といった自然災害による故障の場合、弊社は一切の責任を負いかねます。
- 製品の消耗、劣化による故障の場合、弊社は一切の責任を負いかねます。
- 製品の使用をともなって事業利益を逸失した場合、弊社は一切の責任を負いかねます。
- 製品の使用をともなって関連装置が故障した場合、弊社は一切の責任を負いかねます。

※本製品は保証期間に限り、初期的な使用不能や、取扱説明書、パッケージなどの記載に従った使用で故障した場合に無償対応いたします。

各部名称

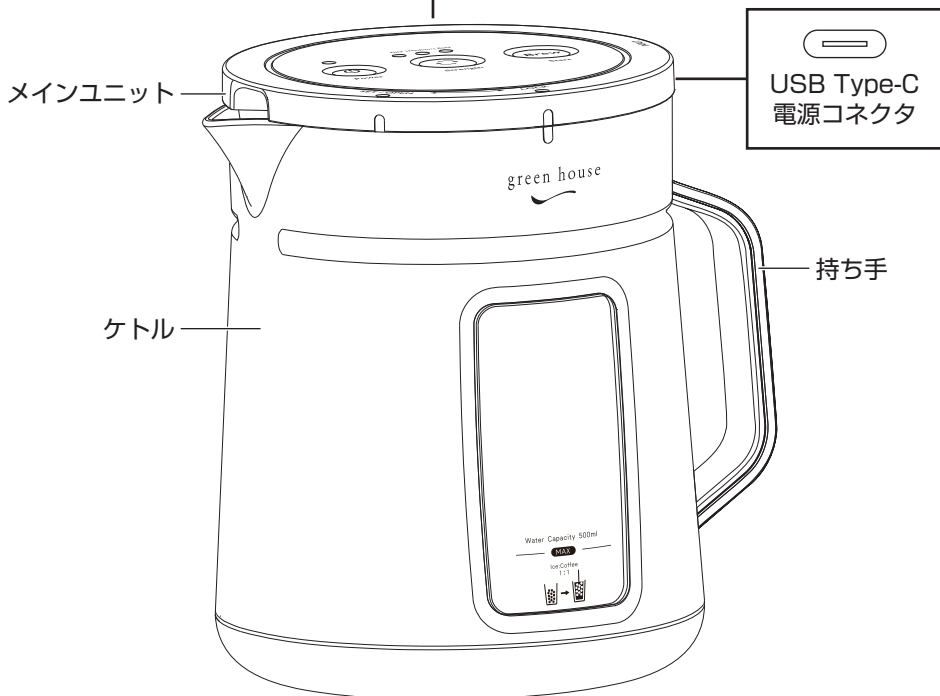
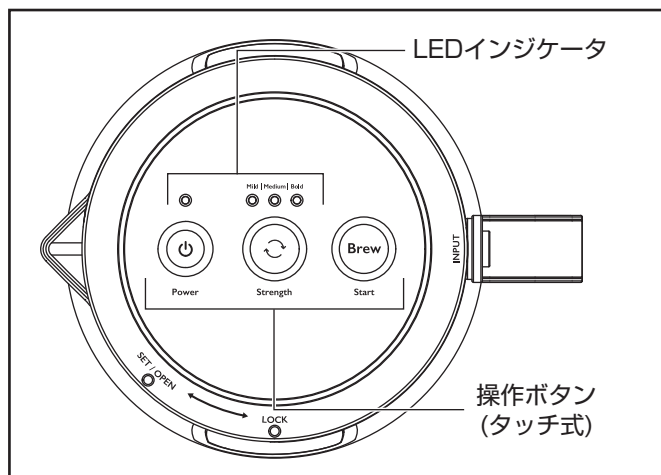

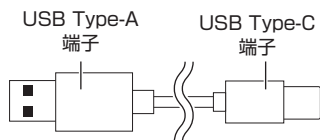
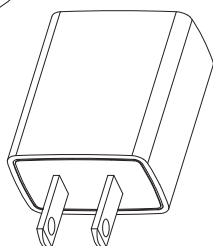
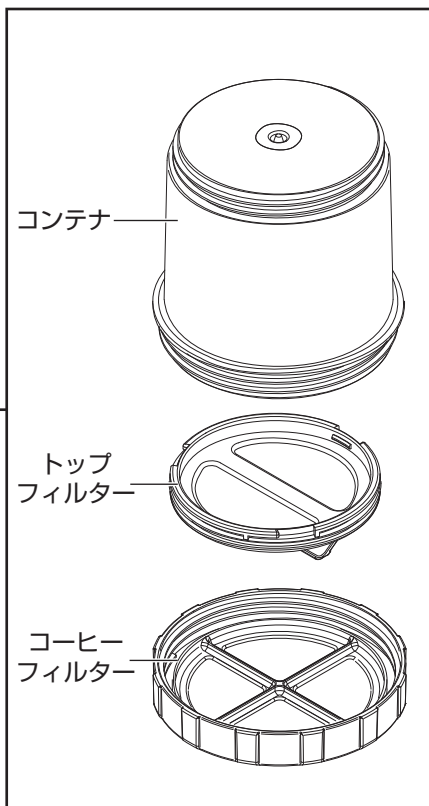
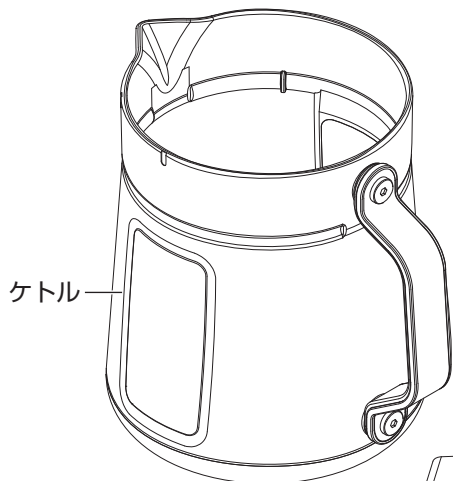
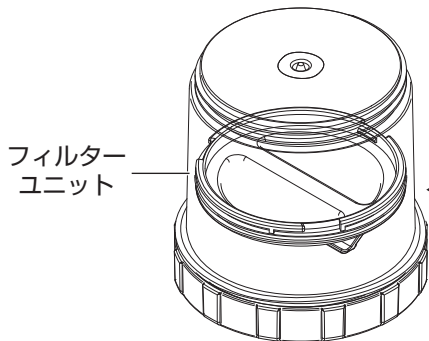
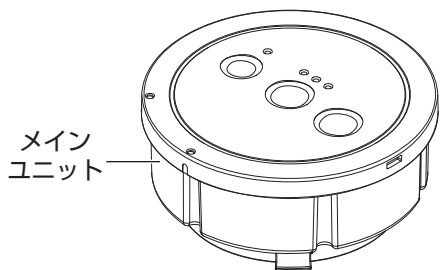

使用する前に

■内容物の確認

- パッケージの中に下記のものが入っているかご確認ください。
 - ・製品本体
 - ・取扱説明書(本書)
 - ・専用ACアダプタ
 - ・専用USBケーブル
 - ・保証書

■保護材や緩衝材について

- 本体を保護するため、工場出荷時に本体を袋やシートなどの保護材で包んでいますが、使用前に必ずすべての保護材を取り除いてください。
保護材が残ったまま使用すると、故障の原因となり、火災の危険があります。

■パッケージから取り出したら

- パッケージから取り出した後、本体と各部品をお手入れしてから使用してください。
お手入れの方法については、P.19を参照してください。

■専用USBケーブルについて

- 本製品を使用する際は必ず付属の専用USBケーブルを使用してください。
また、付属の専用USBケーブルと専用ACアダプタを他製品では使用できません。
火災や感電の危険があります。

■食の安全性について

- 本製品で抽出したコーヒーは長時間放置せず、お早めにお召し上がりください。
- 本製品を使用する前にはアルコール消毒などを行い、清潔にした状態にしてください。
- 抽出したコーヒー粉は複数回使用せず、毎回交換をしてください。

使いかた

準備するもの



製品本体

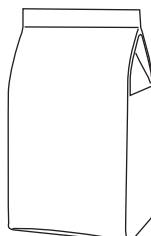

コーヒー粉

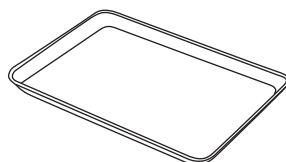

角型トレイなど

(抽出後にフィルターユニットとメインユニットを置く場所)

使用方法

■抽出準備

- ①メインユニットを取り外します。



- ②メインユニットを反時計回りに回し、コンテナから取り外してください。

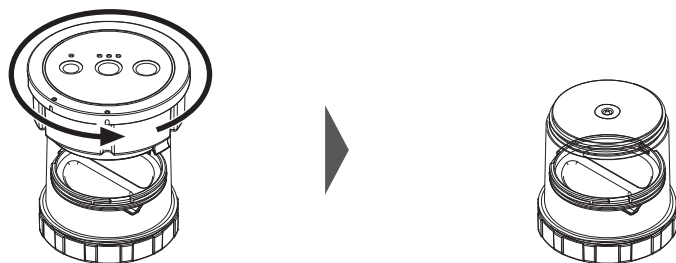

- ③コンテナを上下反転して、コーヒーフィルターを反時計回りに回し、取り外してください。

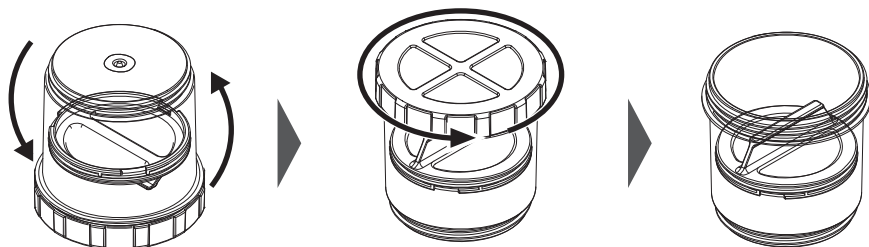

④ケトル側面にある水量目盛り(500ml MAXのライン)まで、水を入れる。

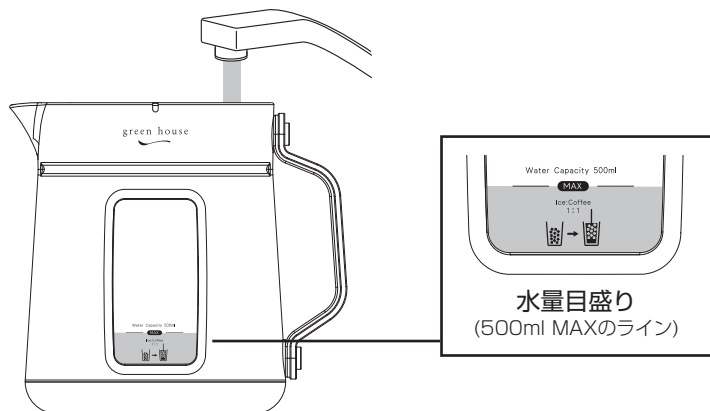

⑤コンテナにトップフィルターを取り付けます。

※トップフィルターがすでに取り付けてられている状態なら、この手順は飛ばしてください。

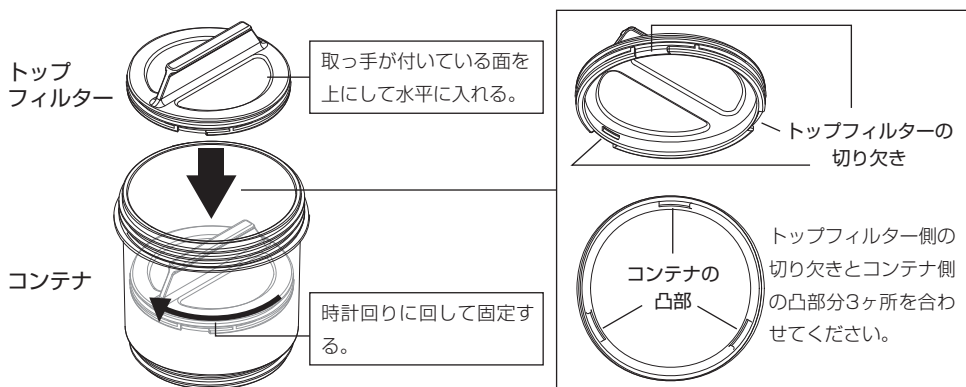

⑥コンテナにコーヒー粉を入れます。

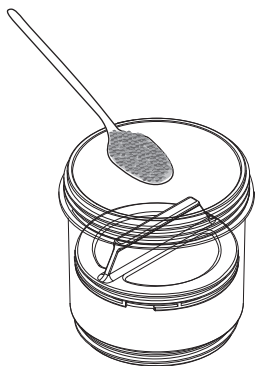

本製品で使用するコーヒー粉は「中挽き」以下の粉をご使用ください。

※お好みの濃さ、挽き方に合わせ、粉量は調整してください。

＜推奨する分量＞
中挽きで45g

⑦コーヒーフィルターを取り付けます。

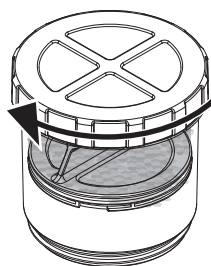
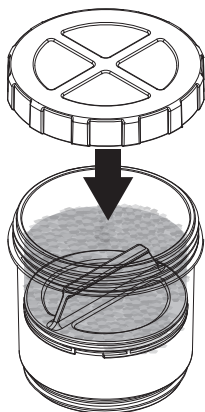

時計回りに回して固定する。



使用中で外れないよう、確実に締めてください。

⑧コーヒー粉を入れたフィルターユニットを上下逆にします。

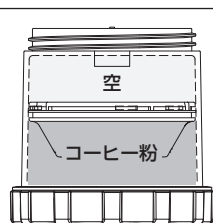
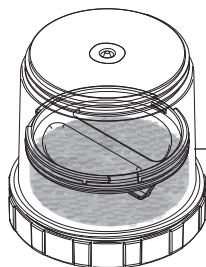
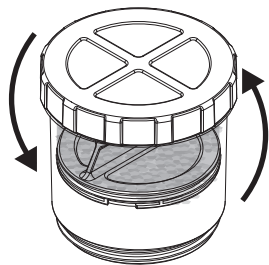

真横から見た状態

⑨メインユニットを取り付けます

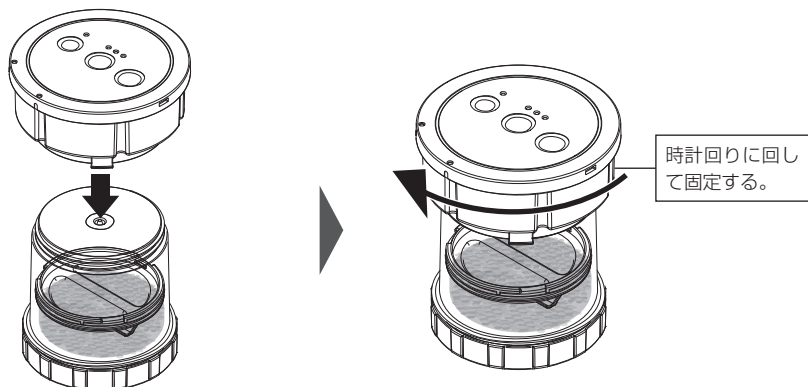

⑩ケトルに取り付けます。

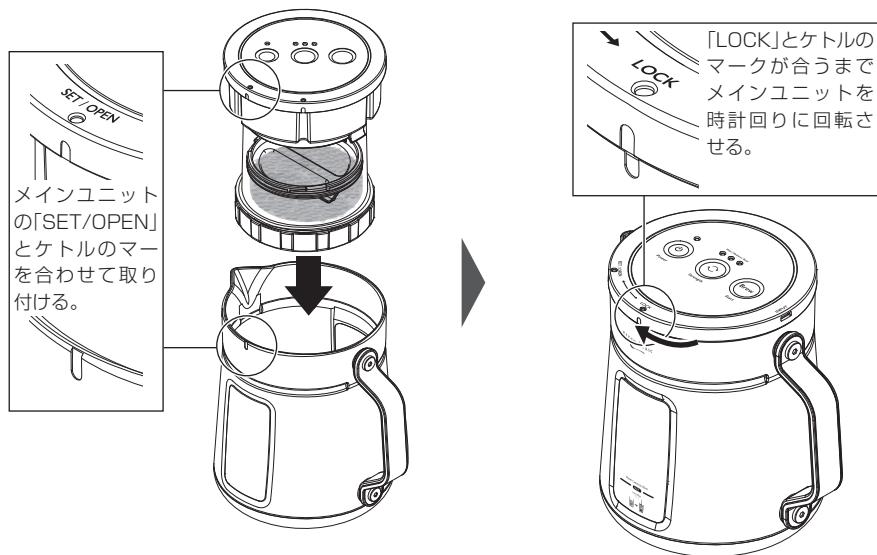

⑪メインユニットのUSB Type-C 電源コネクタに付属の専用 USB ケーブルと専用 AC アダプタを接続します。

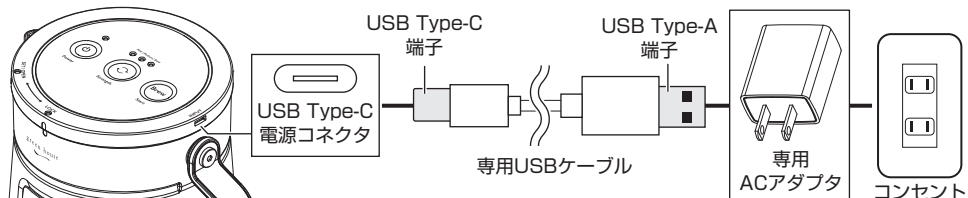

以上が、使用前の抽出準備です。

■ 運転操作方法

① Powerボタンを押して電源を入れます。

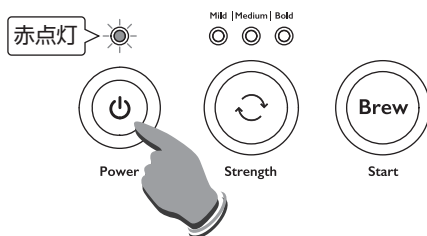

正常に電源が入ると「ピー」というブザー音が1回鳴り、ボタン上部のLEDランプが赤点灯し、Strengthボタン上部のLEDランプが青点灯します。

② Strengthボタンで抽出時間を選択します。

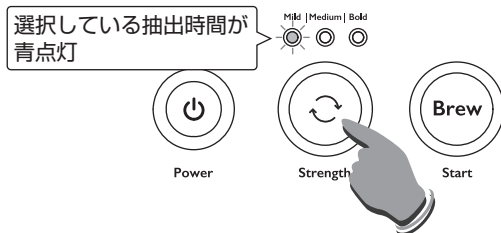

抽出時間	
Mild:	5分間抽出
Medium:	10分間抽出
Bold:	15分間抽出

Strengthボタンを押すたびに抽出時間が切り替わり、「ピー」とブザー音1回と共に、ボタン上部のLEDランプが切り替わります。

● 初めて使用する場合はBoldでの抽出をおすすめします。

③ 抽出時間を確認し、Start ボタンを押します。

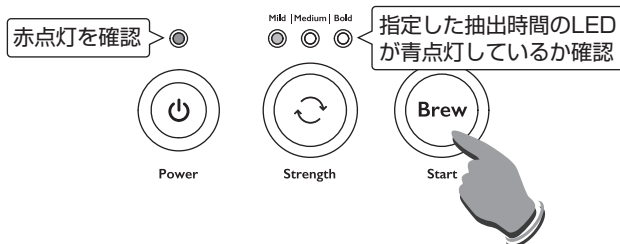

抽出開始！

④抽出を実施します。以下のような動作をします。

抽出が完了するとブザー音が鳴り、自動で電源がOFFになります。

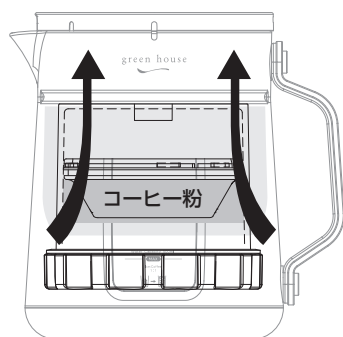

ケトル内の気圧を真空に近い状態にすることで、ケトル内の水がコーヒーフィルターを通り、コーヒー粉と同時に上部へと引き上げられ、抽出します。(減圧)



繰り返す

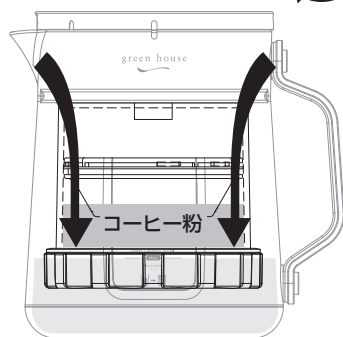

容器内の気圧を戻し、抽出されたコーヒーがケトルに戻ります。(加圧)

この動作を設定した時間繰り返すことで水出しコーヒーが抽出できます。

●運転中に停止させたい場合は、Powerボタンを長押ししてください。

加圧運転後(約1分後)、「ピー」とブザー音が3回鳴り、電源がOFFになります。



万が一運転中に異音や異臭、異常加熱した場合は速やかにUSBケーブルを外してください。また、再度電源は入れず、弊社テクニカルサポートダイヤルへご相談ください。

■抽出完了後の手順

- ①専用USBケーブルを本体から外します。

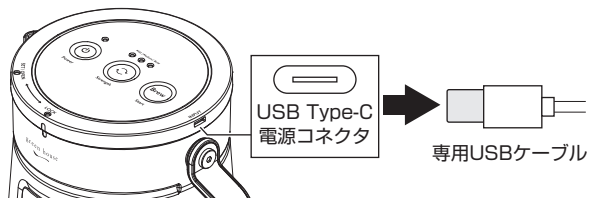

コンテナ内にコーヒーが吸収された場合

抽出後、一定時間そのままにすると、コーヒーフィルターを通り、水がコンテナ内に吸収されます。

その場合は再度Powerボタンを押し電源をONにし、抽出を開始させた後、Powerボタンをブザー音が鳴るまで長押ししてください。

加圧動作を約1分間行い、吸い込まれた水分がケトルに排出されます。



- ②メインユニットを取り外します。

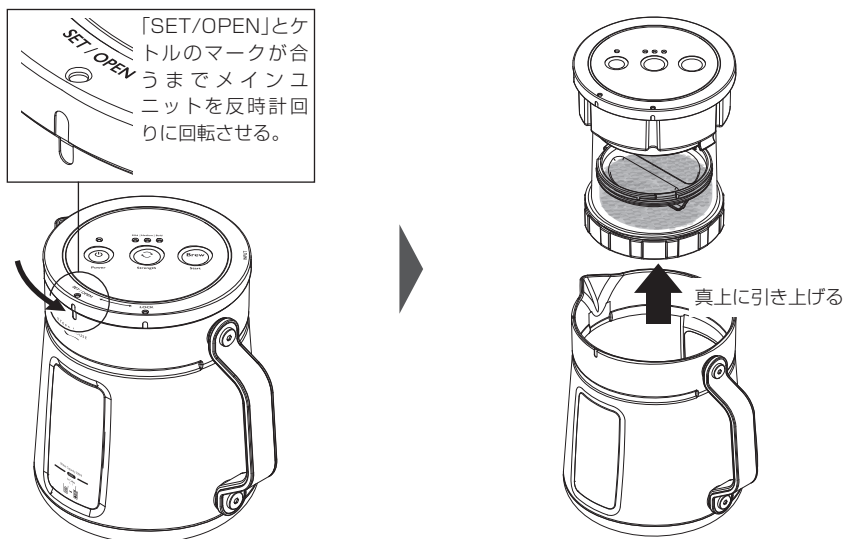

③角型トレーなどの上にメインユニット+コンテナを図の向きで置きます。

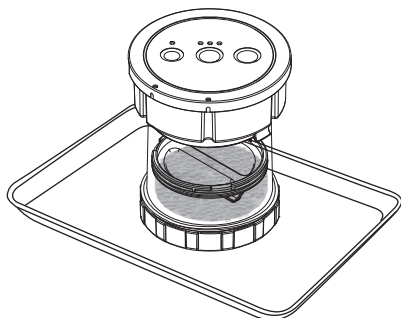

④ケトル内に抽出されたコーヒーが残ります。
グラスなどに移してお早めにお召し上がりください。

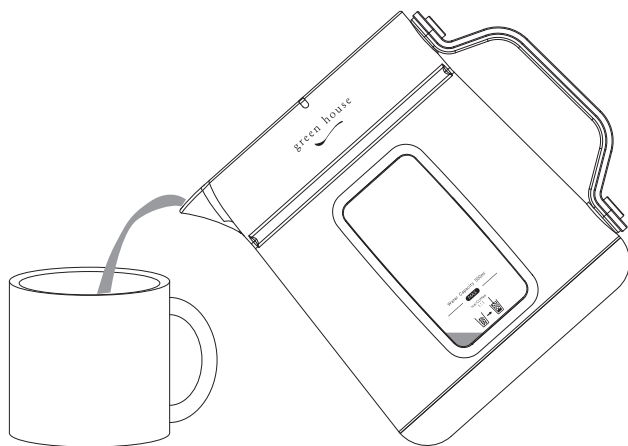

お手入れのしかた

末永くお使いいただくために、使用後はお手入れを行い、清潔な状態を保ってください。

⚠注意

- 使用毎に必ず洗浄してください。
- お手入れは、専用ACアダプタと専用USBケーブルを本体とコンセントから取り外した状態で行ってください。
- 煮沸したり、食器洗浄機や食器乾燥機で洗うことはできません。
- 化学ぞうきんや強い洗剤、ベンジンやシンナーなどの溶剤は使用しないでください。
- 殺虫剤や揮発性のもは使用しないでください。
- 本体にゴムやビニールなどを長時間接触させたり、シールやテープを貼ったままにしないでください。
- 研磨剤入り洗剤、磨き粉、たわし、ナイロンや金属製のたわしなどは使用しないでください。

■使用後の洗浄

- ①メインユニットを反時計回りに回し、コンテナから取り外してください。

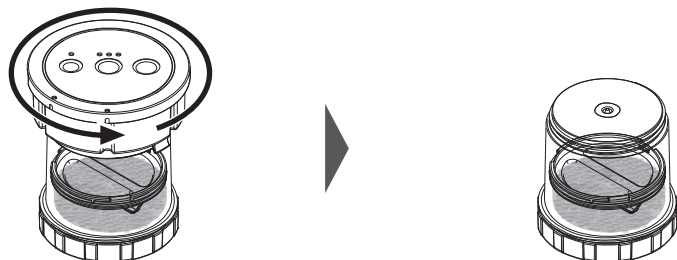

- ②コンテナを上下反転して、コーヒーフィルターを反時計回りに回し、取り外してください。

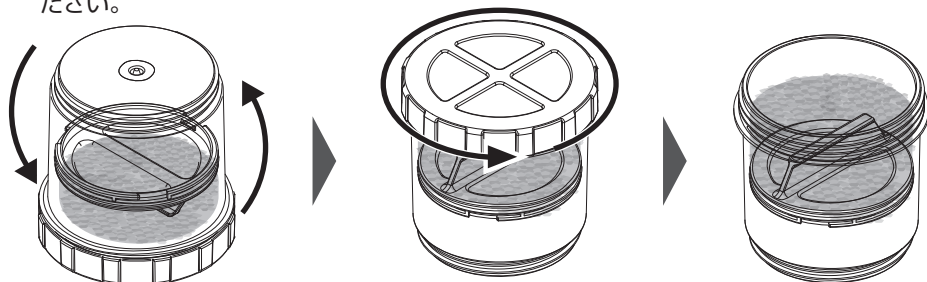

- ③コーヒー粉を捨ててください。

※コーヒー粉の処分方法はお住まいの各自治体のルールに従ってください。



④ トップフィルターを取り外します。

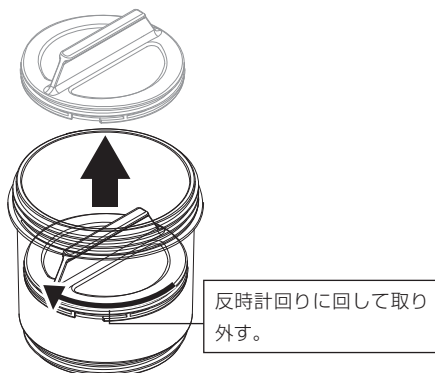

⑤ ケトル、コーヒーフィルター、トップフィルター、コーヒーコンテナを洗浄し、よく乾かします。

○ 水洗い可

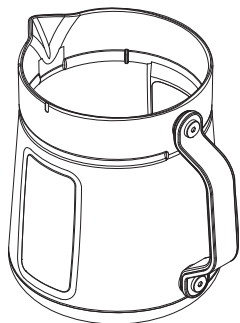

- 洗浄後はよく乾かしてください。
- フィルター網目にコーヒー粉が詰まっている場合は、柔らかいブラシなどで取り除いてください。強くこすりすぎるとキズがついたり破損する可能性がありますのでご注意ください。

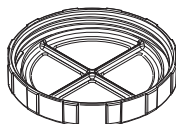
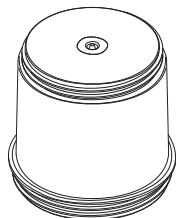

✕ 水洗い不可

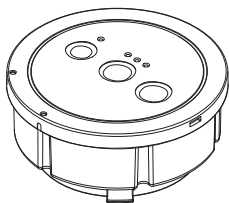

- 柔らかい布で乾拭きしてください。
- 汚れが取れない場合は水を含ませた柔らかい布で水拭きし、よく乾かしてください。
- メインユニットを直接水洗いしたり、洗剤などを使用することはできません。

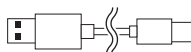

■コーヒーコンテナ底面の止水バルブのお手入れ

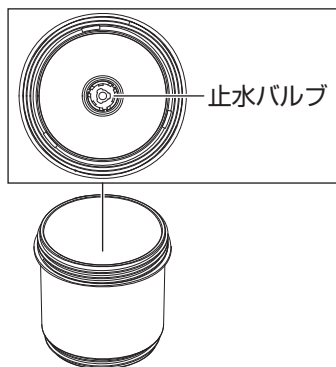

コーヒーコンテナ内に水を入れ、コーヒーフィルターで蓋をして、よく振って汚れを洗い流します。汚れが落ちない場合は、水を入れ換えてくりかえしてください。



■クエン酸洗浄

使用に伴い、水に含まれるミネラル分が内部に付着します。

定期的にクエン酸洗浄をお勧めします。

- ①ケトルに水500ccと市販のクエン酸粉末10gを入れ、水に溶けるまで混ぜます。
- ②【抽出準備】の手順に従って、本体をセットします。
※コーヒー粉は入れないでください。
- ③「Bold」: 15分モードで運転させてください。
- ④終了したら、ケトル内のクエン酸水を捨て、よくすすいでください。
- ⑤クエン酸成分残留をすすぐため、水を500cc入れ、「Bold」: 15分モードを2回運転させてください。
- ⑥洗浄後は良く乾かしてください。

■長期間保存する場合

長期間保存する場合は、【使用後の洗浄】に従い、洗浄をおこなった後、よく乾かし、高温多湿場所を避けて保管してください。

トラブルシューティング

症状	原因	対処方法
電源をオンにできない	専用ACアダプタと専用USBケーブルはしっかりと挿し込まれていますか？	ACアダプタと専用USBケーブルを確実に挿し込んでください。
味が薄い	抽出に冷水を使用していませんか？	冷水では抽出効率が落ちます。常温水で抽出を行ってください。それでも薄い場合は再度抽出工程を行ってください。
においが残る	使用毎にしっかりと洗浄していますか？	コーヒー成分が付着したままだとにおいの原因となります。使用後は必ず洗浄を行い、水分を完全乾燥させてから収納してください。

※上記の確認を行って問題が解決しないときは、使用を中止し、専用ACアダプタをコンセントから抜き専用USBケーブルを取り外した上で、ご購入店、または、弊社テクニカルサポートへご連絡ください。

製品仕様

定格電圧	DC5V1A (USB Type-A to Type-C)
定格消費電力	5W
最大使用水量	500ml
外形寸法	W 約182 × D約141 × H約178 (mm)
重量	約750g
USB ケーブル長	約120cm
材質	飽和ポリエステル、PP、ABS、ステンレス
保証期間	1年間

故障について

故障については、下記のサポート窓口へご相談ください。

サポート窓口	テクニカルサポート
テクニカルサポートダイヤル	03-5421-0580
受付時間	10:00 ~ 12:00 / 13:00 ~ 17:00(土日祝日をのぞく弊社営業日)
FAX	03-5421-2266 (24 時間受付)
住所	〒150-0013 東京都渋谷区恵比寿 1-19-15 ウノサワ東急ビル 5 階
ホームページ	https://www.green-house.co.jp/

- ・ 故障やご使用上のご質問は、テクニカルサポートダイヤルへお電話いただくか、弊社ホームページにあるサポート「各種お問い合わせ」や FAX でお問い合わせください。
- ・ お問い合わせの前に、取扱説明書「トラブルシューティング」や弊社ホームページにあるサポート「よくあるご質問」をご活用ください。
- ・ テクニカルサポートダイヤルの受付時間は、予告なしに変更する場合があります。

- ・ 本製品は、日本国内専用に製造および販売されています。
- ・ 本製品は、日本国外では使用できません。
- ・ 本製品を日本国外で使用することによるいかなる問題に対しても、責任を負いかねます。
- ・ 本製品は、日本国外での技術サポートおよびサービスは行っておりません。
- ・ This product is manufactured and sold for Japanese domestic market only.
- ・ This product can not be used outside Japan.
- ・ We have no responsibility for any issues caused by the use of this product outside Japan.
- ・ We also do not have any technical support and service for this product in other countries.

※本書の著作権は弊社に帰属し、内容の一部または全部を無断に転載することを禁じます。

※製品のデザイン、仕様は改良などにより、予告なしに変更する場合があります。

※本書の内容は、予告なしに変更することがありますので、あらかじめご了承ください。

※本書に記載の会社名や製品名は、各社の商標または登録商標です。

※本書について、お気づきの点がありましたら、弊社サポート窓口へお問い合わせください。





コールドブリュコーヒーメーカー

GH-CBCMA

Ver.1.0

株式会社グリーンハウス

〒150-0013 東京都渋谷区恵比寿1-19-15 ウノサワ東急ビル5F

テクニカルサポートダイヤル TEL:03-5421-0580

<https://www.green-house.co.jp>