

4K液晶テレビ クイックスタートガイド

GH-TV50Aシリーズ

同梱品の確認

パッケージの中に下記のものが入っているか、ご確認ください。

- 液晶テレビ本体
- 専用電源ケーブル
- 専用リモコン
- リモコン用乾電池（単4形乾電池×2）
- miniB-CASカード
- miniB-CASカードカバー
- miniB-CASカードカバー用ネジ
- 取扱説明書
- 保証書
- テレビスタンド×2本
- テレビスタンド取付用ねじ×4本

※アンテナケーブルは付属しておりませんので、別途ご用意ください。

※スタンドの取り付けに別途プラスドライバーが必要になります。

スタンドの取り付け



- 必ず2人以上で取り付け作業をしてください。1人で作業すると、ケガなどの原因となります。
- 画面を押したり、強く握らないでください。画面を強く押したり、強く握ったりすると、破損するおそれがあります。

スタンドをガイドに合わせて差込み、ネジを2本ずつ締めます。

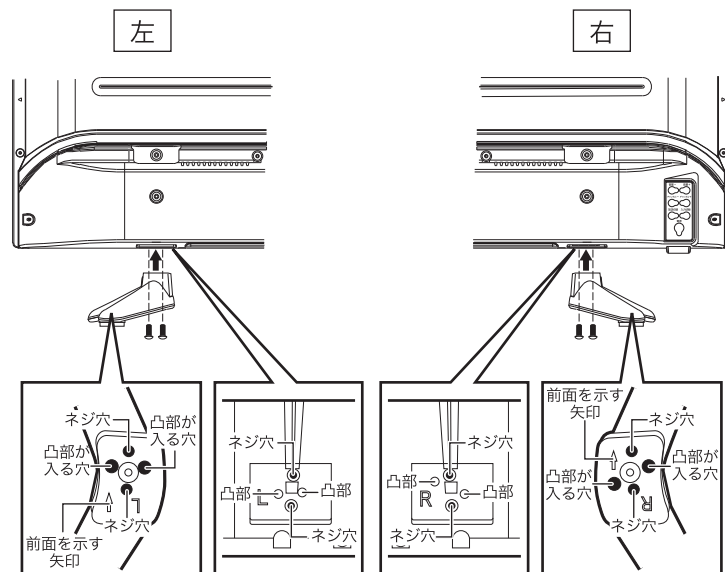

リモコンに乾電池を入れる

- ①矢印のツメを押して、電池カバーを押し上げる。
- ②+ 極、- 極の向きを確認し、正しい向きに単4形乾電池2本を入れる。
- ③電池カバーがカチッと音がするまで押しつけて閉める。

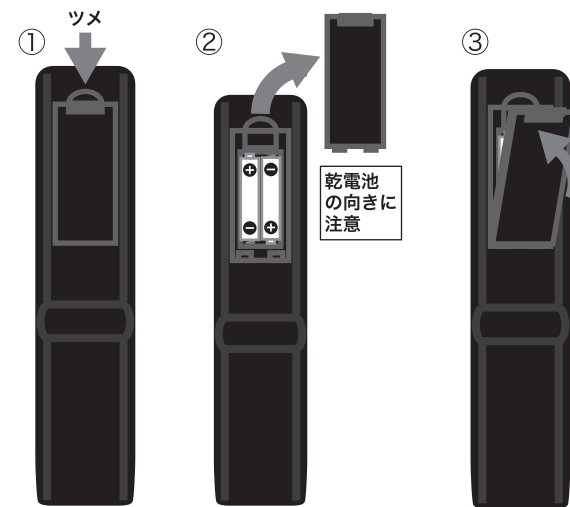

miniB-CASカードを差し込む

- miniB-CASカードを本体右側面のminiB-CASスロットへ入れます。
- miniB-CASカードカバーを取り付けて、miniB-CASカードカバー用ネジで固定します。

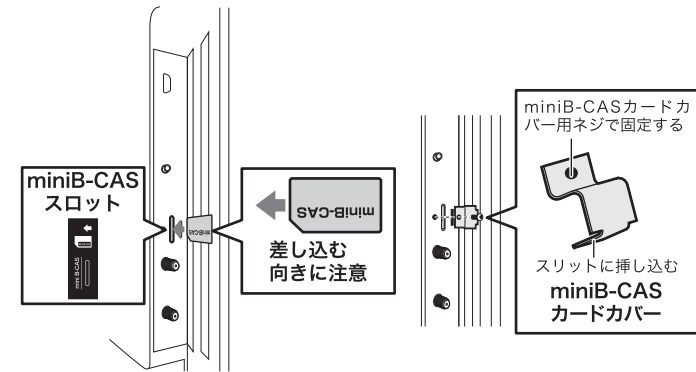

お知らせ
●B-CASカードの紛失、破損などに関するお問い合わせは、カードの裏面記載の(株)ピーエス・コンディショナルアクセスシステムズカスタマーセンターまでお願いいたします。
(TEL: 0570-000-250)

アンテナ・各種機器を接続する

※HDMI1～2は1080P(1920x1080)までの解像度、HDMI3は2160P(3840x2160)までの解像度に対応しています。

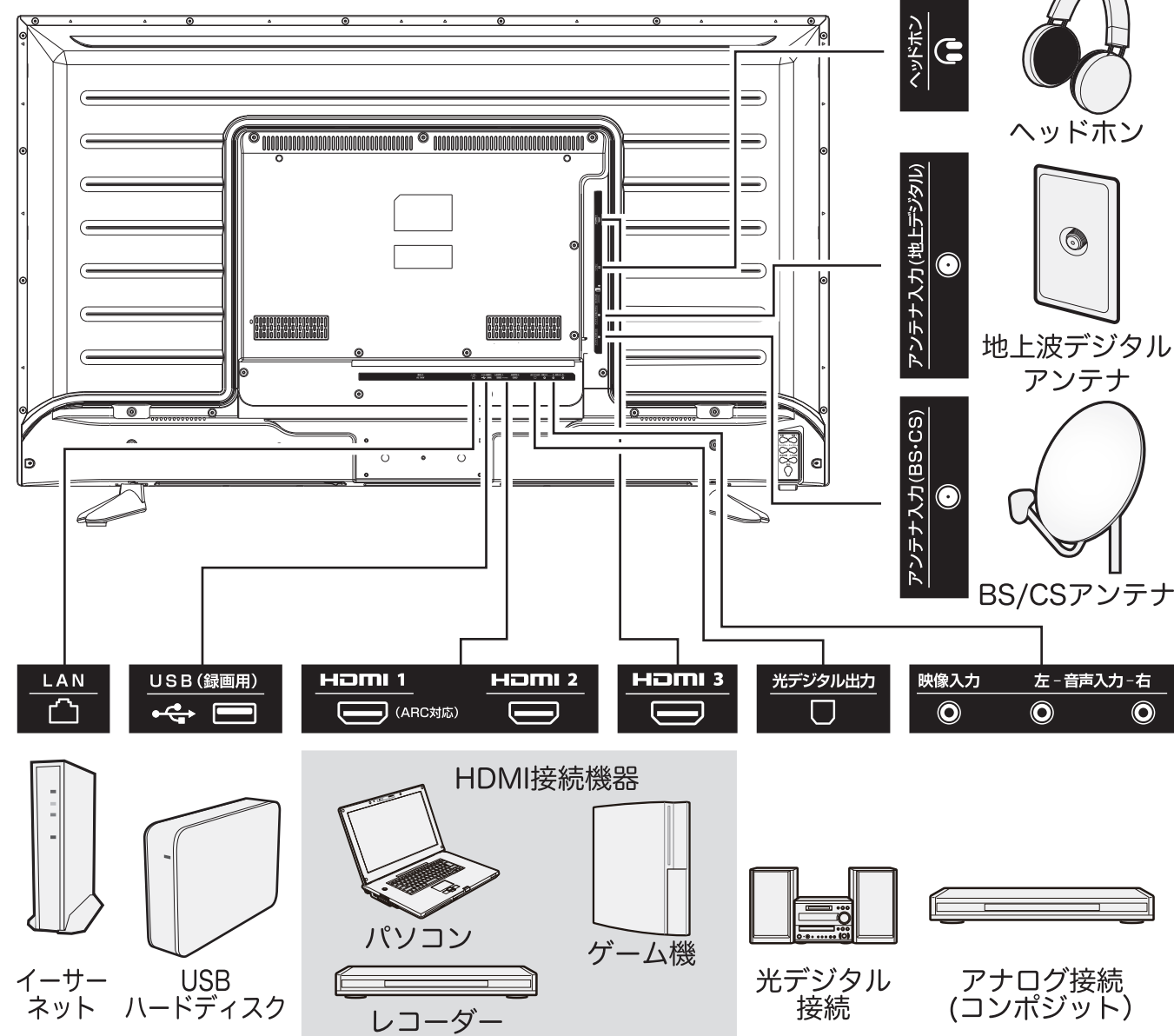

コンセントに電源を挿しこむ

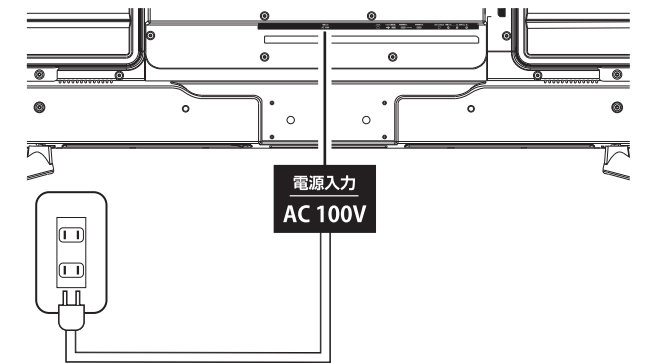

はじめての設定

※miniB-CASカードが正しく挿入されていないと「はじめての設定」ができませんので、事前にご確認ください。

※「電波の状態が良くありません。」のメッセージが表示されたときは、受信状態が良くなってから「はじめての設定」をやり直してください。

はじめて電源を入れたときに「はじめての設定」の説明画面が表示されます。

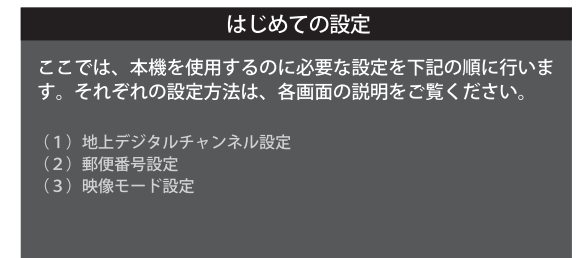

画面の説明を読んだら **決定** を押します。

「はじめての設定」の流れ

テレビを使用できるようにするための基本的な設定をします。

① 地上デジタルチャンネル設定

お住まいの地域情報を設定することで、地上デジタル放送の受信チャンネルが自動設定されます。

② 郵便番号設定

郵便番号を設定することで、お住まいの地域に密着したデータ放送（たとえば、地域の天気予報など）や緊急警報放送を視聴できるようになります。

③ 映像モード設定

いくつか用意されている映像モードの中から選んで、お好みのメニューに設定します。

①地上デジタルチャンネル～③映像モードの設定をする

画面の指示にしたがって以下の方法で設定していきます。

▲▼◀▶で項目を選び、**決定**で決定して進んでいきます。「郵便番号設定」では、**1**～**10** (0) を使用します。

テレビ番組を楽しむ

リモコンの **地デジ** **BS** **CS** ボタンで放送の種類を選んで、視聴するチャンネルの **1**～**12** ボタンを押してください。

よくある問い合わせ(FAQ)

GH-TV50Aシリーズ

Q.画面の手入れをしたいのですが、どのようにすればいいですか。

A. 汚れは、やわらかい布で軽くふき取ってください。ひどい汚れは、やわらかい布を水にひたし、よくしぼってからふき取ってください。化学ぞうきん、ベンジンやシンナーなどの溶剤、強力な洗剤は使用しないでください。

Q.液晶テレビはリサイクル対象ですか。

A. 2009年4月1日から液晶テレビが家電リサイクル法の対象品目として追加されました。電器店や自治体、リサイクルショップへ「製造業者等名コード:752」、「品目コード:52」とお申し付けの上、処分を依頼してください。

Q.リモコンでテレビの電源が入りません。

A. 待機表示ランプ(赤)が点灯していない場合は、電源プラグがコンセントに正しく差し込まれているかを確認の上、テレビの電源ボタンを押して電源を入れてください。待機表示ランプ(赤)が点灯しているのにリモコンでテレビの電源が入らない場合は、リモコンの電池(単4形マンガン乾電池2本)を新品に交換してください。

Q.電源を入れた状態でテレビの背面をふき掃除すると、電源が切れたり、画面表示が消えたりします。

A. 電源を入れた状態でテレビの背面をふき掃除すると、クリーニングクロスなどの材質によっては静電気が生じ、テレビ内部の電気回路に影響を与え、自動的にテレビの電源が一度切れて再度電源が入ったり、画面表示が一度消えて再度画面が表示したりすることがありますが、テレビを正常な状態に保つための動作となりますので、異常ではありません。なお、頻度によっては、故障を引き起こす可能性がありますので、お手入れの際は、念のために電源プラグをコンセントから抜いてください。

Q.アンテナ線(同軸ケーブル)が同梱されていません。

A. 壁などにあるアンテナ端子の形状やテレビまでの距離に合わせて、別途購入してください。

Q.B-CASカードは何に使用するのですか。

A. デジタル放送を視聴するために、付属するminiB-CASカードをテレビのminiB-CASスロットへ差し込む必要があります。なお、miniB-CASカードを紛失したり破損した場合は、株式会社ビーエス・コンディショナル アクセスシステムズ(0570-000-261)へお問い合わせください。

Q.USB接続のマウスを使用することはできますか。

A. USB端子はUSBハードディスクを接続する録画用となりますため、マウスを接続して使用することはできません。リモコンを使用してください。

Q.パソコンのモニターとして使用するためにHDMI接続しているが、「この信号には対応していません」と表示される。

A. パソコンで設定された出力解像度がテレビの表示解像度に対応していない可能性がありますので、パソコンの出力解像度を調整してください。

Q.地上デジタル放送が正常に受信できません。

A. ●受信レベルが「良好」にならない場合や特定のチャンネルが受信できない場合、映像が乱れる場合は、アンテナ信号が弱い可能性があります。

- ・老朽化や劣化などによってアンテナやアンテナ線が使用できない状態になっていないか、確認してください。
- ・アンテナの向きを確認してください。
- ・テレビに接続するアンテナ線のF型コネクターの芯線が折れていたり、曲がっていたり、短くないか、確認してください。 ※ワンタッチコネクターを使用している場合は接触不良が発生しやすいため、F型コネクターの使用を推奨します。
- ・ブースターを使用している場合、ブースターに電源が入っているか、確認してください。
- ・分配器(混合器、分岐器など)を使用している場合、接続経路に誤りがないか、接続状態が適切か、確認してください。 ※アンテナからテレビまでの途中にレコーダーなどが接続されていると、減衰によってアンテナ信号が弱まる場合があります。

●中継局の近くなどで、受信レベルが「良好」のレベルになっているものの、ブロックノイズや映像の乱れが生じる場合は、アンテナ信号が強い可能性があります。

- ・減衰器(アッテネーター)を接続し、受信レベルを下げてください。

Q.BS/110度CSデジタル放送が正常に受信できません。

A. ●受信レベルが「良好」にならない場合や特定のチャンネルが受信できない場合、映像が乱れる場合は、アンテナ信号が弱い可能性があります。

- ・老朽化や劣化などによってアンテナやアンテナ線が使用できない状態になっていないか、確認してください。
- ・アンテナの向きを確認してください。
- ・テレビに接続するアンテナ線のF型コネクターの芯線が折れていたり、曲がっていたり、短くないか、確認してください。 ※ワンタッチコネクターを使用している場合は接触不良が発生しやすいため、F型コネクターの使用を推奨します。
- ・ブースターを使用している場合、ブースターに電源が入っているか、確認してください。
- ・分配器(混合器、分岐器など)を使用している場合、接続経路に誤りがないか、接続状態が適切か、確認してください。
- ・アンテナやアンテナ線、分配器(混合器、分岐器など)、ブースターなどがBS/110度CSデジタル放送に対応しているか、確認してください。
- ・BS/110度CSアンテナが必要とする電源を供給しているか、確認してください。
- ・視聴可能な契約を締結しているか、確認してください。

※荒天やアンテナへの積雪などによって、一時的にアンテナ信号が弱まる場合があります。

※アンテナからテレビまでの途中にレコーダーなどが接続されると、減衰によってアンテナ信号が弱まる場合があります。

Q.CATVに加入していますが、地上デジタル放送は受信できますか。

A. 契約を締結しているCATV会社がパススルー方式で地上デジタル方法を送信している場合、受信可能です。

Q.夜間など自動的にUSBハードディスクの電源が入ります。

A. 待機状態では断続的にテレビ内部に通電されるため、連動してUSBハードディスクの電源が入る場合があります。

Q.USBハブを使用してUSBハードディスクを接続できますか。

A. USBハブを使用し、同時に4台までのUSBハードディスクを接続することができます。 ※テレビに登録可能なUSBハードディスクは、8台までです。 ※USBハードディスクは1台あたり2TBまで対応可能です。

Q.USBハードディスクに録画した番組を、他社製テレビやパソコンで再生することはできますか。

A. USBハードディスクは専用フォーマットされているため、他社製テレビやパソコンで再生することはできません。 ※他社製テレビやパソコンとUSBハードディスクを共用しないでください。

Q.電源が突然切れます。

A. ・電源プラグがコンセントに確実に差し込まれているか、確認してください。
・「オフタイマー」を設定している場合、「オフタイマー機能」を「動作しない」にしてください。

Q.音声が出ません。

A. ・音量が低くなっていたり、「消音」になっていないか、確認してください。
・ヘッドホンを接続している場合はテレビのスピーカーから音が出ませんので、ヘッドホンを取り外してください。
・外部スピーカーから音が出ない場合は、「HDMI1 (ARC対応)」端子や「HDMI2」端子、「HDMI3」端子、「光デジタル出力」端子へ接続した機器やケーブルを確認してください。

Q.番組表に番組が表示されません。

A. 主電源を切った状態や待機状態であっても「番組情報取得設定」を「取得しない」に設定している場合は番組情報の取得が行われなため、番組表に番組が表示されません。テレビを視聴したまましばらくお待ちください。

Q.チャンネルの切り替えに時間がかかる。

A. アンテナ信号の処理に時間がかかり、チャンネルの切り替えに時間がかかる場合があります。

Q.録画したはずの番組が録画されていない。

A. ・USBハードディスクの電源が入っていなかった場合やUSBハードディスクの空き容量がなかった場合、録画できません。
・番組情報が取得できなかった場合や放送開始時間が変更された場合、録画できません。

Q.USBハードディスクが認識されない。

A. テレビの「USB(録画用)」端子にUSBハードディスクが正しく接続されているか、確認してください。
※USBハブによっては、正しく認識されない場合があります。

Q.録画した番組が消えた。

A. USBハードディスクの空き容量が不足すると「自動削除設定」によって録画日時が古い順で録画した番組が削除されるため、「自動削除設定」を「削除しない」に設定してください。また、削除したくない番組は「保護」を実行してください。

Q.画面上、いつも点灯している点やまったく点灯しない点があります。

A. 液晶パネルは精密な技術によって製造しているため、問題のない画素が99.99%以上を占めるものではありませんが、ごくわずかに点灯しない画素やいつも点灯する画素があります。故障ではありません。

Q.テレビから音がする。

A. ・「ピシッ」というきしみ音は、温度変化によって筐体が伸縮するときに発生する音であり、変形をとまなうものでなければ問題ありません。
・「カチッ」という音は、番組情報の取得などによって自動的にテレビ内部で動作するときに発生する音であり、故障ではありません。
・「ジー」という音は、液晶パネルの駆動音であり、故障ではありません。