

22LED

TOUCH SENSOR STAND LIGHT

GREEN HOUSE™

GH-LED22TAC シリーズ取扱説明書 Ver.1.00

●この度は本製品をお買い上げいただき、誠にありがとうございます。本製品を正しくご利用いただくため、本取扱説明書をよくお読みください。

使用方法

タッチセンサエリア

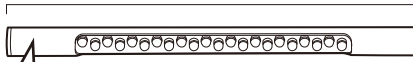

タッチセンサ内蔵

■ショートタッチ

タッチセンサエリアに軽くタッチしてください。

消灯



全点灯

消灯

■ロングタッチ

タッチする度に明るさのUP/ DOWNが交互に切り替わります。

タッチ



明るい
DOWN

タッチ



暗い
UP

タッチ



明るい
DOWN

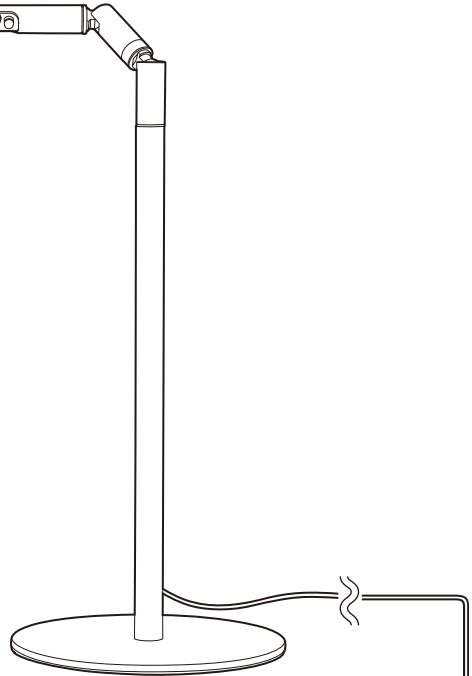

稼働範囲

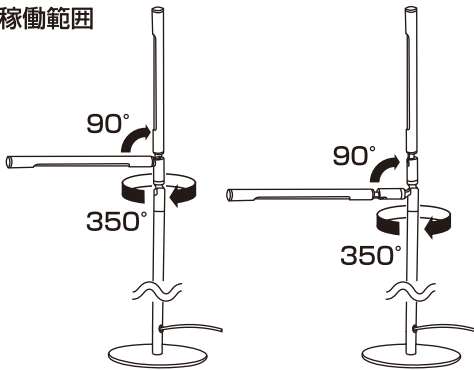

お使いのパソコンのUSBポート



USB端子



USB-AC 変換アダプタ

※コンセントから給電する場合は、付属のUSB-AC変換アダプタをご使用ください。



USBハブなどから接続した場合、十分な電力を得られない場合があります。

製品仕様

電源	:DC 5V (USBポートより供給)
消費電流	:400mA(最大)
ケーブル長	:約140cm
光源	:白色LED22灯
外形寸法	:W150×D150×H600 (mm)
重量	:約765g
対応機器	:USBインターフェース搭載機器
付属品	:USB-AC変換アダプタ、台座、取扱説明書/6ヶ月間保証書

組立て方法

台座を本体にねじ込んで組み立ててください。
※必ず組み立てた状態でご使用ください。

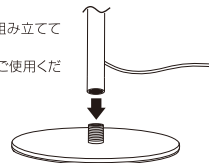

○使用上の注意

●発煙、発熱、異臭、異音が発生したら、すぐにケーブルを取り外してください。●LEDの交換はできません。●LEDは明るさのばらつきが生じる場合があります。●分解や改造をしないでください。●コードを引っばったり、傷つけたりしないでください。●子供や乳幼児の手の届くところで使用しないでください。●水分や静電気を帯びた手で触れないでください。●使用後は、パソコンなどからケーブルを取り外してください。●他のUSB機器との同時使用についての動作は保証いたしかねます。●省電力モードでの動作は保証いたしかねます。●接続時の起動や終了についての動作は保証いたしかねます。●製品画像は、実際の製品とは色合いや質感が異なる場合があります。●改良などにより、製品のデザイン、仕様を予告なしに変更する場合があります。●記載されている会社名、製品名は、各社の商標、または登録商標です。

■6ヶ月間保証書

品名	LEDスタンドライト	ご購入店、ご購入日 (販売店様捺印)	販売店様へ お客様へお渡しの際には、ご購入年月日、 貴店名、ご住所、お電話番号をご記入の上、 ご捺印くださりますよう、お願いいたします。
型番	GH-LED22TACシリーズ		
保証期間	ご購入より6ヶ月間		
お客様ご氏名			
お客様ご住所			

製品を安心してご使用いただくため、下記ホームページよりユーザー登録ください

<http://www.green-house.co.jp/>

保証規定

- 本保証規定は、保証期間内の本製品に適用されます。
- 保証期間は、ご購入年月日から起算した保証期間内に限ります。
- 保証期間中に取扱説明書、パッケージ等の記載に従った使用で故障した場合、弊社にて無償修理いたします。
- 本保証書により、本製品の使用に伴う事業利益の逸失、記憶媒体内データの損失、関連装置の故障、損傷等に対して弊社が責任を負うものではありません。
- 保証期間内であっても、次の場合は保証の対象外となります。
 1. 保証書がない場合。
 2. 保証書にご購入年月日、ご購入店による記入捺印がない場合。
 3. 取扱説明書、パッケージ等の記載に従った使用でない場合。
 4. 誤差、あるいは、再販された場合。
 5. 落下、衝撃、圧力、負荷といった外的要因による故障、損傷の場合。
 6. 火災、地震、落雷、風水害といった自然災害による故障、損傷の場合。
 7. 消耗、劣化の場合。8. 記録媒体内データ損失の場合。
 9. 本製品が組み込まれた製造装置等の互換性による場合。
- 本保証書は、日本国内においてのみ有効です。The warranty is valid only in JAPAN.
- 本保証書により、お客様の法律上の権利を制限するものではありません。

●修理、輸送についての注意

1. 修理のご依頼は、ご購入店、あるいは、弊社テクニカルサポートへご依頼の上、弊社指定住所へお送りください。出張修理は行っておりません。
 2. 記録媒体内データは、一切の保証をいたしかねます。
 3. 本製品と一緒にお送りいただいたものは返却いたしかねますので、お客様がご購入後に取り付けた物品、裝飾等は取り外してからお送りください。
 4. 輸送により製品が破損した場合、弊社は責任を負いかねますので、梱包には十分に注意し、運送方法に配慮があり、運送記録が管理されている宅配業者をご利用ください。
 5. 修理後も、保証期間はご購入年月日からの記載となります。
 6. 弊社の判断により同等品と交換させていただく場合があります。なお、お送りいただいた旧製品はお返しいたしません。
- 次の場合は修理をいたしかねます。
1. 修理用部品が調達できない場合。
 2. 分解、改造が行われている場合。
 3. 原形をとどめない損傷等、修理による回復が困難な場合。
- ご購入年月日、ご購入店の記入捺印がない場合はご購入店へご相談ください。
 - 本保証書は再発行いたしませんので、紛失しないようご注意ください。

※大切なデータは、他のメディアへのバックアップをお勧めいたします。

サポート窓口	グリーンハウス テクニカルサポート
テクニカルサポートダイヤル	03-5421-0580
受付時間	10:00～12:00 / 13:00～17:00(土日祝日をのぞく弊社営業日)
FAX	03-5421-2266 (24時間受付)
ホームページ	http://www.green-house.co.jp/

- 故障やご使用上のご質問は、テクニカルサポートダイヤルへお電話いただくか、弊社ホームページにあるサポート「各種お問い合わせ」やFAXでお問い合わせください。
- 弊社ホームページにあるサポート「各種お問い合わせ」からお問い合わせの場合、ユーザー登録が必要になります。
- お問い合わせの前に、取扱説明書や弊社ホームページ「よくあるご質問」をご活用ください。
- テクニカルサポートダイヤルの受付時間は、予告なしに変更する場合があります。