

SYNCA

家庭用

保管用

保証書付き

## 取扱説明書

### nest フットマッサージャー

品番 FM210



#### 使用目的または効果

あんま、マッサージの代用

- 疲労回復 ●筋肉のこりをほぐす
- 血行促進 ●神経痛・筋肉痛の痛み緩解
- 筋肉の疲れをとる

一般家庭で使用するこ

このたびは、当社のフットマッサージャーをお買い上げいただき、誠にありがとうございます。

- ご使用前に、この取扱説明書をよくお読みのうえ、正しく安全にお使いください。
- ご使用前に、「安全上のご注意」を必ずお読みください。
- この取扱説明書は、いつでもご覧いただけますよう大切に保管してください。
- 保証書は、「お買い上げ日・販売店名」などの記入を必ずお確かめのうえ、この取扱説明書とともに大切に保管してください。

## 特長

### ■自動コース

「くつろぎ(弱)」「いきいき(中)」「ひきしめ(強)」  
3つの自動コースからお選びいただけます。

### ■集中コース

「ふくらはぎ集中」「あしうら集中」  
2つの部位の集中コースをお選びいただけます。

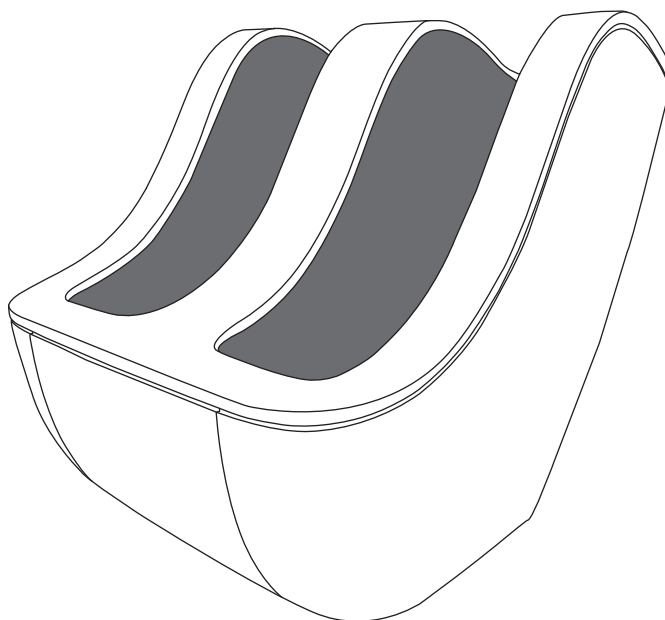

## もくじ

安全上のご注意	4
各部の名称とはたらき	9
ご使用前の準備	11
毎回のご使用前に	13
使いかた	
■各コースの使いかた	14
■ヒーターの使いかた	16
お手入れと保管方法	17
愛情点検	18
故障かな?と思ったら	19
保証とアフターサービス	20
定格・仕様	22
保証書	23

## こんなときは…

### 電源を入れても作動しない

- 電源プラグが抜けていませんか? → 13ページ
- 本体背面の主電源スイッチが「OFF」になっていませんか? → 13ページ
- 操作パネルの電源ボタンが「OFF」になっていませんか? → 14ページ
- その他の対処方法 → 19ページ

### 動作が途中で止まる

- ご使用中、無理な力がかかった場合など、安全装置が作動し、停止するおそれがあります。 → 19ページ
- その他の対処方法 → 19ページ

### 製品が破損してしまった

- 事故防止のため、カスタマーセンターにご相談ください。 → 20ページ

# 安全上のご注意 必ずお守りください

ご使用前に、この「安全上のご注意」をよくお読みのうえ、正しくお使いください。人への危害、財産の損害を防止するため、必ずお守りいただくことを説明しています。

■誤った使い方をしたときに生じる危害や損害の程度を区分して、説明しています。

**警告** 「死亡や重傷を負うおそれがある内容」です。

**注意** 「軽傷を負うことや、財産の損害が発生するおそれがある内容」です。

■お守りいただく内容を次の図記号で説明しています。(次は図記号の例です)

 してはいけない内容です。

 実行しなければならない内容です。

**お願い** 本体および付属品を廃棄するときは、  
地方自治体の条例または規則に従って処理してください。  
詳しくは、各地方自治体にお問い合わせください。

## 警告

●ご使用前に、必ず布カバーなどに破れや外れがないか確認してください。どんな小さな破れでも、ただちにご使用を中止し、電源ボタンを「OFF」にし、専用ACアダプタをコンセントから抜いたうえで修理を依頼してください。

カバーが破れたり外れたりした状態で使用すると感電やけがのおそれがあります。

●医師の治療を受けている人や次のような人は必ず医師にご相談のうえご使用ください。

- ペースメーカーなどの電磁障害の影響を受けやすい体内植込型医用電子機器を使用している人
- 悪性しゅよう(腫瘍)のある人
- 心臓に障害のある人
- 温度感覚喪失が認められる人
- 妊娠中や出産直後の人
- 糖尿病などによる高度な末しょう(梢)循環障害による知覚障害のある人

- 骨粗しょう(鬆)症の人、せきつい(脊椎)を骨折している人、ねんざ、肉離れなどの急性とう(疼)痛性疾患の人
- 治療部位に創傷のある人
- 安静を必要とする人や著しく体調のすぐれない人
- 体温38℃以上(有熱期)の人(例:急性炎症症状[けん(倦)怠感、悪寒、血圧変動など]の強い時期、衰弱しているとき)

- 背骨に異常のある人、左右に曲がっている人
- つい(椎)間板ヘルニア症の人
- けん(腱)鞘炎の人
- 過去に治療を受けたところまたは疾患部へ使用する人
- その他医療機関で治療中の人
- 上記以外に身体に特に異常を感じているとき

●アクセサリやベルトなど硬いものは外してから使用してください。守らないと事故やけがのおそれがあります。

 必ず守る

 必ず守る

## 警告

●ご使用中身体に異常があらわれたり感じたりしたときや、使用しても効果があらわれない場合には、ただちにご使用を中止し医師に相談してください。

守らないと事故や体調不良をおこすおそれがあります。

●故意に布カバーを外したり破れた状態で使用したりしないでください。衣服が巻き込まれるおそれがあり、大変危険です。また動作中に布カバーの着脱を行わないでください。感電や事故やけがのおそれがあります。

●ご使用時や充電時以外は必ず電源ボタンを「OFF」にし、専用ACアダプタをコンセントから抜いてください。

守らないと事故やけがのおそれがあります。

●コンセントや配線器具の定格を守り、交流100Vで使用してください。(海外での使用や変圧器を用いた使用はできません)

守らないと感電や故障や発熱による火災の原因になります。

●電源プラグは根元まで確実に差し込み、電源プラグが傷んだときやコンセントへの差し込みがゆるいときは使用しないでください。また、ごみを付着させないでください。

守らないと感電や発熱による火災の原因になります。

●電源プラグのほこりなどは定期的にとってください。(ほこりは乾いた布でふいてください)

守らないと湿気などで絶縁不良となり、火災の原因になります。

●この機器で遊ぶことがないように、お子様を監視することが望ましいです。

事故やけがのおそれがあります。

●温度や痛みの感覚の弱い人や自らの意思で体を動かさない人はヒーターを使用しないでください。やけどをするおそれがあります。

●ヒーターは長時間使用しないでください。また、同一個所に長時間触れさせないでください。

比較的低い温度(40℃~60℃)でも、長時間皮ふの同じ個所を温めると、低温やけどのおそれがあります。

●医師からマッサージを禁じられている人(例:血栓(塞栓)症、重度の動脈りゅう(瘤)、急性静脈りゅう(瘤)、各種皮膚炎および皮膚感染症[皮下組織の炎症を含む]など)は使用しないでください。

症状を悪化させるおそれがあります。

●自分で意思表示ができない人や自分で操作できない人には使用させないでください。また、安全に責任を負う人の監視または指示がない限り、補助を必要とする人に単独で使わせないでください。

事故やけがのおそれがあります。





●子供に使わせたり、本体の上で遊ばせたりしないでください。また、ご使用中は子供を近づけないでください。

事故やけがのおそれがあります。



 必ず守る

 禁止



**警告**

 禁止	<ul style="list-style-type: none"> <li>●本体にあしを入れたまま立ち上がらないでください。 事故やけがのおそれがあります。</li> <li>●座ってからあしを入れてください。 事故やけがのおそれがあります。</li> <li>●キャスター付きのいすに座って使用しないでください。 事故やけがのおそれがあります。</li> <li>●本体の上にとったり、座ったりしないでください。 故障や事故やけがのおそれがあります。</li> <li>●本体と台座のすき間に腕や手や指などを入れないでください。 事故やけがのおそれがあります。</li> <li>●電源コードや電源プラグに対し次の行為を行わないでください。 ◎破損 ◎加工 ◎束ねた状態で使用する ◎重いものを載せたり、挟み込んだりする ◎無理な力を加える(曲げる、引っ張る、ねじるなど) 傷んだまま使用すると、感電やショートや火災の原因になります。</li> </ul>	 禁止	<ul style="list-style-type: none"> <li>●電源コードはねじれをほどこいて保管してください。 電源コードに無理な力が加わると、断線や火災や感電の原因になります。</li> </ul> <p style="background-color: #e0e0e0; padding: 2px;">電源コードや電源プラグの修理は、カスタマーセンターにご相談ください。</p> <ul style="list-style-type: none"> <li>●関節部(ひざなど)および痛いと感じる部位へは使用しないでください。 事故やけがのおそれがあります。</li> </ul>
	<ul style="list-style-type: none"> <li>●絶対に分解や修理、改造をしないでください。 火災や感電や事故やけがの原因になります。</li> </ul> <p style="background-color: #e0e0e0; padding: 2px;">修理はカスタマーセンターにご相談ください</p>	 分解禁止	
	<ul style="list-style-type: none"> <li>●ぬれた手で、電源プラグの抜き差しはしないでください。 感電や事故やけがのおそれがあります。</li> </ul>	 ぬれ手禁止	

**注意**

 必ず守る	<ul style="list-style-type: none"> <li>●ご使用前には、この取扱説明書に従いボタンやスイッチなどが正常に動作することを確認してください。 守らないと事故やけがのおそれがあります。</li> <li>●はじめは弱い刺激でマッサージしてください。1回の使用は15分以内にしてください。また、同一個所への連続使用は避けてください。一日の使用の目安は30分以内としてください。 守らないと逆効果やけがの原因となります。</li> </ul>	 必ず守る	<ul style="list-style-type: none"> <li>●強調整節は1段階ずつ確認しながら調節してください。 事故やけがのおそれがあります。</li> <li>●健康な方でも次のような人は必ず医師とご相談の上で使用ください。 ◎加齢により筋肉の衰えた人やそう(瘦)身の人 ◎骨や内臓に起因する腰痛の人 ◎打ち身やねんざしやすい人 ◎乗り物酔いの激しい人 ◎過去に心臓や内臓の手術をされた人 守らないと健康を損なうおそれがあります。</li> </ul>
---	---	---	---

**注意**

 必ず守る	<ul style="list-style-type: none"> <li>●電源プラグを抜くときは、電源コードを持たずに必ず電源プラグを持って引き抜いてください。 守らないと感電やショートや火災の原因になります。</li> <li>●本体は静かに設置してください。 床面に傷がつくおそれがあります。</li> <li>●本体は床面の水平な場所に置いてご使用ください。 守らないと本体が転倒し、けがのおそれがあります。</li> <li>●もみ玉が収納位置にあり、本体に異物をはさまっていないか確認してからゆっくり座ってください。 守らないと事故やけがのおそれがあります。</li> <li>●あしに装飾品(アンクレット・指輪など)をつけたままマッサージをしたり、あし以外に使用したりしないでください。 事故やけがのおそれがあります。</li> <li>●動作中に本体から降りるときは必ず動作を止めてから降りてください。 守らないと事故やけがのおそれがあります。</li> <li>●動かなくなったり異常を感じた時はただちに使用を中止し、本体背面の主電源スイッチを「OFF」にしてから電源プラグをコンセントから抜き、必ずカスタマーセンターに点検・修理を依頼してください。 守らないと感電や漏電やショートなどによる火災のおそれがあります。</li> <li>●使用中、使用後に発しん(疹)、発赤、かゆみなどの症状があらわれた場合は、使用を中止し、医師にご相談ください。 守らないと事故や体調不良のおそれがあります。</li> </ul>	 必ず守る	<ul style="list-style-type: none"> <li>●お手入れの際は、必ず本体背面の主電源スイッチを「OFF」にしてから電源プラグをコンセントから抜いたうえで行ってください。 感電やけがのおそれがあります。</li> <li>●停電の時はただちに本体背面の主電源スイッチを「OFF」にし、電源プラグをコンセントから抜いてください。 停電復帰時に事故やけがのおそれがあります。</li> <li>●本体を移動する時は、持ち手をしっかり持って運んでください。 守らないと落下による破損や事故やけがのおそれがあります。</li> <li>●長時間使用しなかった場合は電源コードに異常がないことを確認し、使用前にもう一度取扱説明書をよく読み本体が正常にかつ安全に動作することを確認してください。 事故やけがのおそれがあります。</li> </ul>
 禁止	<ul style="list-style-type: none"> <li>●マッサージの目的以外には使用しないでください。 故障や事故の原因になります。</li> <li>●他の治療器と同時に使用しないでください。 事故や体調不良のおそれがあります。</li> <li>●飲酒後は使用しないでください。 事故やけがのおそれがあります。</li> </ul>		

## 安全上のご注意 必ずお守りください

### ⚠ 注意

- 使用中眠らないでください。  
事故やけがのおそれがあります。
- 食後すぐに使用しないでください。  
気分が悪くなるおそれがあります。
- 二人以上で使用しないでください。  
故障や事故の原因になります。
- 素肌・素あしで使用しないでください。  
皮ふを痛めることがあります。
- 動作中に電源プラグをコンセントから抜いたり、本体背面の主電源スイッチを「OFF」にしないでください。  
けがのおそれがあります。
- ホットカーペットなどの暖房機器の上やストーブなどの火気の近くで使用したり、たばこを吸いながら使用したりしないでください。  
感電や火災の原因になります。
- 浴室など湿気の多いところで使用したり保管したりしないでください。  
火災や感電、故障、カビの原因になります。
- 本体に水やお茶などをこぼしたり、倒れたり、強い衝撃を与えないでください。  
火災や感電、故障の原因になります。
- ベンジン・シンナー・アルコールなどでふいたり、薬剤を含んだスプレーをかけないでください。  
感電や引火の原因になります。
- 木床や畳など傷つきやすい床面で、引きずって移動しないでください。  
床面に傷がつくおそれがあります。



禁止



禁止

- 人や物を乗せて移動しないでください。  
故障やけがのおそれがあります。
- 付属品以外は使用しないでください。  
故障の原因になります。
- 布団や大きな布類などを被せて使用しないでください。  
感電や火災の原因になります。
- 物やペットを本体の上に置いたり、載せたりしないでください。  
事故や故障のおそれがあります。
- 電源コードにあしをひっかかないでください。  
事故や故障やけがのおそれがあります。
- 布カバーを無理に引っ張ったり刃物やとがった物で突き刺したりしないでください。  
故障やけがのおそれがあります。
- 布カバーを着脱する際は必ず本体背面の主電源スイッチを「OFF」にし、電源プラグをコンセントから抜いてください。  
事故やけがのおそれがあります。
- 布カバーの下の内布カバーを取り外さないでください。  
感電やけがのおそれがあります。
- 布カバーのアイロンがけはしないでください。  
生地を傷めるおそれがあります。
- 本体を寝かせた状態で使用しないでください。  
故障やけがのおそれがあります。

## 各部の名称とはたらき／本体

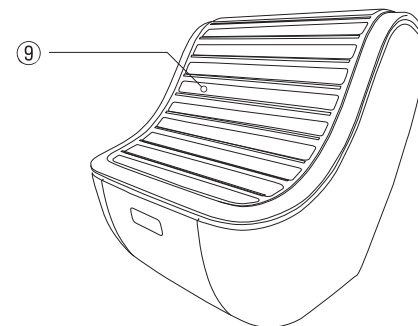
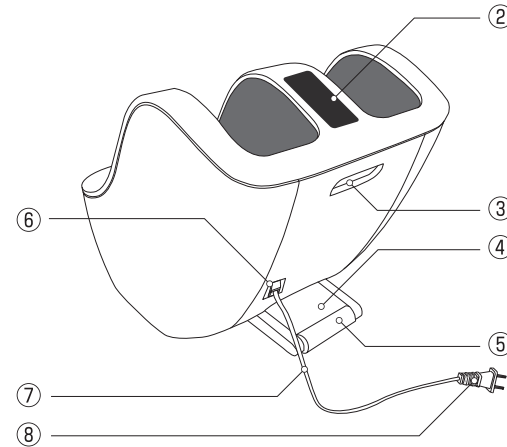
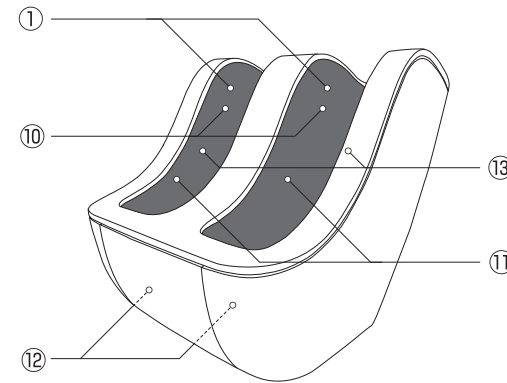

本体	
①	布カバー 取り外し、手洗いが可能です。 ※布カバーの下に内布カバーがあります。
②	操作パネル マッサージコースを手動で選択できます。
③	持ち手 本体を移動する際、持ち手をしっかり持って運んでください。
④	台座 角度の調整をスムーズにします。 ※120～140度の範囲で角度調整が可能です。
⑤	キャスター 本体の移動をスムーズにします。
⑥	主電源スイッチ   : ON / ○ : OFF ※ご使用後はOFFにしてください。
⑦	電源コード
⑧	電源プラグ
付属品	
⑨	防塵カバー 保管時のほこりや汚れを防ぎます。 ご使用時の保温カバーとしてもお使いいただけます。
マッサージ位置	
⑩	もみ玉 もみ玉でふくらはぎをマッサージします。
⑪	エアバッグ エアであしをマッサージします。
⑫	あしうら刺激板 刺激板であしうらをマッサージします。
⑬	もみ玉収納位置

## 各部の名称とはたらき／操作パネル

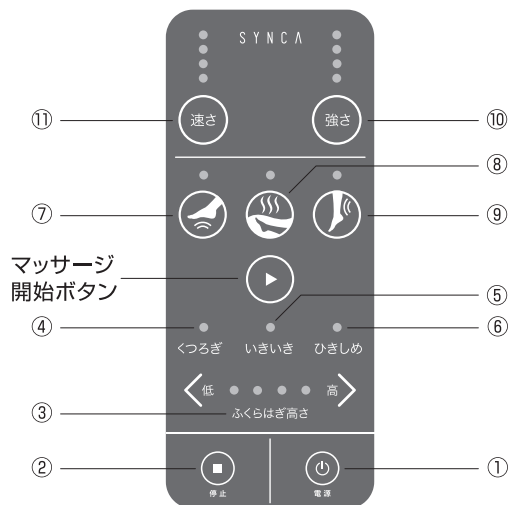

①	電源ボタン	マッサージを開始する時に押してください。マッサージ中に押すとマッサージ動作を停止し、もみ玉は収納位置に戻り、エアバッグは排気します。
②	緊急停止ボタン	ただちにすべての動作を停止し、もみ玉は開いた位置で停止し、エアバッグは排気します。
③	ふくらはぎ高さ調節ボタン	もみ玉の最高到達位置を調節できます。ひざ下約3cmの位置に設定するのがおすすめです。 ※マッサージ中でも調節可能
④	くつろぎコース(弱)	やさしいマッサージで疲れを癒します。
⑤	いきいきコース(中)	ほどよい強さでマッサージをします。
⑥	ひきしめコース(強)	しっかりもみほぐし、刺激します。
⑦	あしうら集中コース	あしうらを集中してマッサージします。
⑧	あたためボタン	ヒーターの「ON/OFF」を行います。
⑨	ふくらはぎ集中コース	ふくらはぎを集中してマッサージします。
⑩	強さ調節ボタン	マッサージの強さを調節します。
⑪	速さ調節ボタン	マッサージの速さを調節します。

## ご使用前の準備

### 本体と付属品

#### ■本体

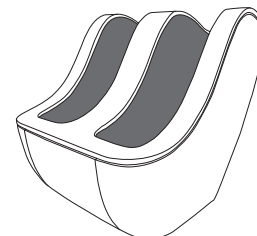

#### ■防塵カバー

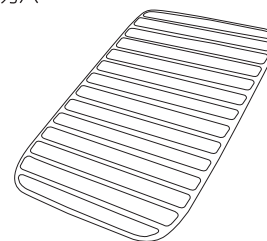

### その他同梱書類

取扱説明書/添付文書

### ⚠ 注意



禁止

●付属品以外は使用しないでください。  
故障の原因になります。

## ご使用前の準備

### 本体を設置する

#### 【手順1】

本体の両側を両手で持ちます。  
本体の上部を後ろに軽く押し、本体前を40度くらい上げて傾け、台座のキャスターが床に接した状態で移動させてください。

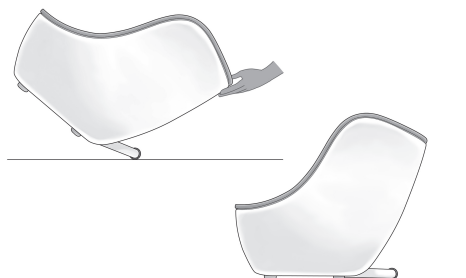

#### 【手順2】

移動後、台座前方をゆっくりと床に降ろしてください。

### 水平なところに設置する

- たたみや床を傷つけることがありますので、本体の下にマットなどを敷くことをおすすめします。
- 直射日光が長時間当たるところへの設置は避けてください。  
本体や付属品が変色したり、変質するおそれがあります。

⚠ 注意	
⚠ 必ず守る	●水平な場所で使用してください。 故障や事故の原因になります。
🚫 禁止	●浴室など湿気の多いところで使用したり保管したりしないでください。 火災や感電、故障、カビの原因になります。 ●ホットカーペットなどの暖房器具の上や、ストーブなどの火気の近くで使用したり、たばこを吸いながら使用しないでください。 感電や火災の原因になります。

## 毎回のご使用前に

### 本体と付属品

#### 1 接続前の準備

本体の後ろや下など、周囲に人やペットがいないこと、物がなことを確認してください。

#### 2 接続前の準備

- ①布カバーの破れ・はずれがないか確認してください。  
※どんな小さな破れ・はずれでも直ちに使用を中止し、電源プラグを抜き、修理を依頼してください。
- ②ご使用前に、本体に異物がはさまっていないか確認してください。
- ③あしを入れる前にもみ玉が収納位置にあることを確認してください。  
※もみ玉が収納位置にない場合には、操作パネルの電源ボタンを「OFF」にし、収納位置に戻してから電源ボタンを「ON」にしてください。

### 電源を入れる

⚠ 警告	
⚠ 必ず守る	●コンセントや配線器具の定格を守り、交流100Vで使用してください。 (海外での使用や変圧器を用いた使用はできません) 守らないと感電や故障や発熱による火災の原因になります。 ●破損している電源コードや電源プラグを使用しないでください。 感電やショート・発火の原因になります。 破損している場合はカスタマーセンターに修理を依頼してください。 ●電源プラグは根元まで確実に差し込んでください。 また、ごみを付着させないでください。 守らないと感電や発熱による火災の原因になります。

#### 1 電源コードの電源プラグをコンセントに差し込む。

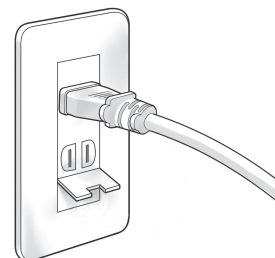

#### 2 本体背面の主電源スイッチを「ON」にする。 ●電源ボタンは本体背面の下部左側にあります。



# 使いかた ※1日の使用は30分以内にしてください。

## 各コースの使いかた

### 警告

**必ず守る** ●使用時以外は必ず本体の主電源スイッチを「OFF」にし、電源プラグをコンセントから抜いてください。  
守らないと事故やけがのおそれがあります。

### 注意

**必ず守る** ●はじめは弱い刺激でマッサージしてください。1回の使用は15分以内にしてください。また、同一個所への連続使用は避けてください。1日の使用の目安は30分以内としてください。  
守らないと逆効果やけがの原因となります。  
●強さ調節は1段階ずつ確認しながら調節してください。  
守らないとけがのおそれがあります。

- 1 電源ボタンを押して、電源を入れる。
- 2 マッサージ開始ボタンを押してから、好みのコースを選択する。



### 自動コース・集中コースの使い方

▶ マッサージ開始ボタン  
くつろぎ/いきいき/ひきしめの3種類の自動コースからお好みのコースを選択できます。

<b>くつろぎコース(弱)</b> やさしいマッサージで疲れを癒します。
<b>いきいきコース(中)</b> ほどよい強さでマッサージをします。
<b>ひきしめコース(強)</b> しっかりもみほぐし、刺激します。
<b>ふくらはぎ集中コース</b> ふくらはぎを集中的にもみほぐし、むくみやだるさを癒します。
<b>あしうら集中コース</b> つま先からかかとまで、あしうら全体を集中ケア。だるさや疲れを癒します。

- 3 ふくらはぎの高さ/マッサージの強さ・速さを調節する。
  - ふくらはぎのもみ玉の高さは、ふくらはぎ高さボタンで調節します。  
ひざ下約3cmの位置に設定するのがおすすめです。(マッサージ中でも調節可能)
  - 強さ調節ボタン・速さ調節ボタンを押すと、それぞれ4段階調節できます。
- 4 約15分でマッサージが終了します。
  - 自動的にもみ玉が収納位置まで戻ります。
- 5 使用後は、本体の主電源スイッチを「OFF」にし、電源プラグをコンセントから抜く。



### (ご使用上の注意)

ご使用の際は、靴下の着用をおすすめします。素あしでの使用は皮膚を傷める恐れがあります。正しい位置にあしを入れてご使用してください。

【手順1】あしうらを刺激板にのせる

【手順2】あしをもみ玉にあてる

### こんなときは…

ただちにマッサージを停止する場合  
● を押すと全機能が停止し、もみ玉は開いた位置を保ったまま停止します。

マッサージを途中で終了する場合  
● を押すと、もみ玉が収納位置まで移動し、電源が切れます。

### 緊急時のあしの抜き方

マッサージ中に停電などにより、もみ玉やエアバッグがあしを圧迫した状態で停止した場合は、主電源スイッチを「OFF」にし、下記の手順で片あしずつ抜き出してください。

【手順1】本体を上から押さえる  
【手順2】かかとを上げながら、あしを引き上げる



## 使いかた ※1日の使用は30分以内にしてください。

### ヒーターの使いかた

#### 警告



禁止

●ヒーターは長時間使用しないでください。また、同一個所に長時間触れさせないでください。

比較的低い温度(40℃~60℃)でも、長時間皮ふの同じ個所を温めると、低温やけどのおそれがあります。

低温やけどについて

- ・低温やけどは、皮ふの深部までおよび、赤い斑点や水ぶくれができていくのが特徴です。
- ・万一、赤い斑点や水ぶくれができたときは、ただちに専門医の診察を受けてください。

#### 1 1 あたためボタンでヒーターの「ON/OFF」を選択する。

- 自動コース開始時、ヒーターの初期設定は「ON」になっています。
- ヒーターは単独でもマッサージ中でも使用できます。
- ヒーターは単独で使用する場合、約15分で終了します。
- マッサージと同時に使用する場合、先に開始した動作から約15分でマッサージとヒーターが終了します。(下図参照)

#### A マッサージ動作中にヒーターを「ON」にした場合



#### B ヒーターを「ON」後にマッサージを開始した場合



## お手入れと保管方法

日常のお手入れは定期的に行ってください。本体は清潔にし、温度・湿度・ほこりなどの悪影響がないところに保管してください。

### 本体部分のお手入れ

- 1 水で薄めた中性洗剤を布に含ませて、固くしぼる。
- 2 1の布でふく。
- 3 水を含ませて固く絞った布で洗剤をふき取る。
- 4 乾いた布でふき、自然乾燥させる。

### 操作パネルのお手入れ

乾いた布でふく。  
●故障の原因になりますので、濡れたタオルでふかないでください。

### 布カバーのお手入れ

布カバーを取りはずし、ぬるま湯で手洗いする。

- 色落ちすることがありますので、他の物との洗濯はおさげください。
- 陰干しで十分に乾燥させた後、本体に取り付けてください。

#### 取りはずし方

1. ファスナーのスライダーを指でつまみ、ファスナーを開けてください。
2. ファスナーが完全にはずれたことを確認し、布カバーを取りはずします。

#### 取り付け方

1. ファスナーのスライダーに、取り付け部を差し込み、ファスナーを最後まで閉めます。
- ※ 布カバーは、それぞれの形状に合わせて右足用・左足用があります。

- 布カバーを取り外した状態で使用しないでください。

#### 警告



ぬれ手禁止

●ぬれた手で、電源プラグの抜き差しをしないでください。

感電や事故やけがのおそれがあります。

#### 注意



必ず守る

●電源プラグを抜くときは、電源コードを持たずに必ず電源プラグを持って引き抜いてください。

守らないと感電やショートや火災の原因になります。



禁止

●ベンジン・シンナー・アルコールなどでふいたり、薬剤を含んだスプレーをかけないでください。

感電や引火の原因になります。

●アイロンがけはしないでください。

生地を傷めるおそれがあります。

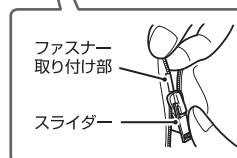
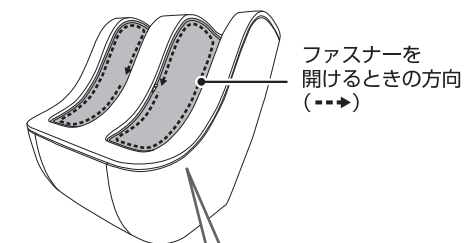

# お手入れと保管方法

日常のお手入れは定期的に行ってください。本体は清潔にし、温度・湿度・ほこりなどの悪影響がないところに保管してください。

## 保管方法

製品を清潔な場所や直射日光・高温・多湿を避けた場所に保管する。

- 保管する前に、フットマッサージャーのほこりと汚れをふき落としてください。お手入れを始める前に、主電源スイッチが「OFF」になっていること、電源プラグをコンセントから抜いていることを確認してください。
- 長期間フットマッサージャーを使用しない場合は、防じん用カバーをかぶせて保管してください。

**注意**

禁止

- 浴室など湿気の多いところで使用し保管したりしないでください。  
火災や感電、故障、カビの原因になります
- 本体は汚れやほこりを取った後、湿度・ほこりなどの悪影響が少ないとに保管してください。長い間使用されない場合は、カバーなどをかけてほこり付かないようにしてください。  
直射日光が長時間当たるところ、ストーブなどの近くの高温になるところには保管し変色・変質の原因になります。

# 愛情点検

## 注意

- しばらく使用していなかった場合、もう一度取扱説明書をよく読み、本品が正常に動作することを確認してから使用してください。事故やけがのおそれがあります。

**愛情点検**

**長年ご使用のフットマッサージャーの点検を!**

**こんな症状はありませんか?**

- 電源コード、電源プラグが異常に熱い。
- 動作中に異常な音、振動がある。
- スイッチを入れても、時々運転しない事がある。
- 本体が変形していたり、こげ臭いにおいがする。

**ご使用中止**

事故防止のため電源プラグをコンセントから抜いて、必ずカスタマーセンターに点検をご依頼ください。

# 故障かな?と思ったら

- ご使用中の以下のような音や感覚は、機械の構造によるもので異常ではなく、製品の寿命などには影響ありません。

- ・ もみ玉の上下移動時の音
- ・ もみ玉とカバーの摩擦音
- ・ マッサージ中のギアやモーター音
- ・ 負荷が増加したときのモーター音
- ・ エアマッサージ中のエアポンプの音、エアの吸気音・排気音
- ・ エアバッグの膨張の際に発する音
- ・ マッサージ動作スピードの変動

(もみ玉動作時に、もみ玉への力の加わり方によっては、マッサージ動作スピードが変わる場合があります)

- 縫製の特性上、部分的に軽微なしわやたるみが生じる場合がありますが不良ではありません。
- 生地 の特性上、においを感じる場合がありますが、異常ではありません。

**警告**

分解禁止

- 絶対に分解や修理、改造をしないでください。火災や感電や事故やけがの原因になります。

こんなとき	考えられる原因	対処方法
電源を入れても機械が動作しない	電源プラグが抜けている	電源プラグをコンセントに差し込んでください
	主電源スイッチが「OFF」になっている	主電源スイッチを「ON」にしてください
	操作パネルの (⏻) が押されていない	操作パネルの (⏻) を押してください
	マッサージ開始ボタンが選択されていない	マッサージ開始ボタンを選択してください
	外部からのノイズによる影響があった	主電源スイッチを「OFF」にし、電源コードの電源プラグを差し直してください
動作が途中で止まる	ご使用中、無理な力がかかった場合など、安全装置が作動し停止した	主電源スイッチを(一度「OFF」)してから「ON」)、もう一度初めから操作し直してください
	長時間連続で使用したため、安全装置が作動し停止した	1時間程度、本体を停止させてください
ヒーターを「ON」にしても温かにならない	ヒーターの温かさの感覚は、体型、マッサージ中か否か、衣服、室温により異なります	異常ではありません
ヒーターを「OFF」にしても冷めない	余熱で温かく感じる場合があります	異常ではありません
主電源スイッチを「ON」にしても電源ボタンのランプが点灯しない	電源プラグとコンセントの接触不良	電源プラグとコンセントの接触確認をしてください
	ブレーカーが落ちている	ブレーカーを上げてください。それでもブレーカーが落ちる場合は、カスタマーセンターにお問い合わせください
破損してしまった		事故防止のため、カスタマーセンターにご相談ください
電源コード、プラグが異常に熱い		事故防止のため、カスタマーセンターにご相談ください

上記対処を行っても正常に動作しない、または同じようなことが度々生じる場合には、本体の主電源スイッチを「OFF」にし、電源コードの電源プラグをコンセントから抜いたうえで、カスタマーセンターまでお問い合わせください。

## 保証とアフターサービス

よくお読みください

- memo -

使い方・お手入れ・修理 などは

■カスタマーセンターへご相談ください。

### 修理を依頼されるときは

「故障かな?と思ったら」(19ページ)でご確認のあと、直らないときは、まず電源プラグを抜いて、お買い上げ日と右の内容をご連絡ください。

● 販売名 フットマッサージャー

● 品番 FM210

● 故障の状況 できるだけ具体的に

● 保証期間中は、保証書の規定に従って無料修理いたします。

保証期間：お買い上げ日から本体 1年間

● 保証期間終了後は、診断をして修理できる場合は、ご要望により修理させていただきます。

ー 修理料金は、次の内容で構成されています。

ー 補修用性能部品の保有期間 **3年**

技術料：診断・修理・調整・点検などの費用

当社は、このフットマッサージャーの補修用性能部品(製品の機能を維持するための部品)を、製造打ち切り後3年保有しています。

部品代：部品および補助材料代

### 【メーカー保証規程】

※ メーカー保証規程の詳細は、下記QRコードにてご確認ください。



### カスタマーセンターのご案内

修理・お手入れ・お取り扱いなどのご相談は、まずご購入先へご連絡ください。

フリーダイヤル  **0120-027-612** 受付：平日 9:00~17:30  
(土日祝日・年末年始・夏季休業日を除く)

### カスタマーセンターにおける個人情報のお取り扱いについて

株式会社フジ医療器は、お客様の個人情報やご相談内容を、ご相談への対応や修理、その確認などのために利用し、その記録を残すことがあります。また、折り返し電話させていただくときのため、ナンバーディスプレイを採用しています。なお、個人情報を適切に管理し、修理業務等を委託する場合や正当な理由がある場合を除き、第三者に提供しません。お問い合わせは、ご相談された窓口にご連絡ください。

## 定格・仕様

販売名	フットマッサージャー FM210		
医療機器認証番号	228AGBZX00088000		
類別	機械器具77パイプレーター		
一般的名称	家庭用電気マッサージ器(JMDNコード34662000)		
医療機器分類	管理医療機器		
使用目的又は効果	あんま、マッサージの代用 一般家庭で使用すること		
製造販売元	株式会社フジ医療器		
製造元	Johnson Health Tech. (Shanghai) Co., Ltd.		
製造国	中華人民共和国		
電源	AC100V 50/60Hz		
定格消費電力	80W(ヒーター消費電力25W)		
定格時間	約15分		
施療部の移動速度	足部	もみ	約30~53 [回/分]
		ローラー	約31~79 [回/分]
	脚部	もみ	約 5 ~ 20 [回/分]
		移動速度	1.0~3.0 [ cm/秒]
エアーマッサージ空気圧	80 ~ 110kPa		
寸法	(約)W490 × H488 × D590[mm]		
質量	約15 [kg]		
材質	張り地: ポリウレタン、クッション材: ポリエステル、ポリウレタン		

## 保証書

本書は本書記載内容により無料修理を行うことを約束するものです。  
下記「無料修理保証期間」中に故障が発生した場合は、本製品と本書をご準備の上、  
カスタマーセンターにお問い合わせください。

販売名	フットマッサージャー FM210
保証期間	お買い上げ日から <b>本体 1 年間</b> (消耗品および付属品は除く)
お買い上げ日	年 月 日

お客様		販売店
お名前:	様	取扱販売店名・住所
ご住所:		
電話番号: ( ) -		電話番号: ( ) -
メールアドレス:		

### 【無料修理規定】

- 取扱説明書、本体貼付ラベルなどの注意書に従った使用状態で保証期間内に故障した場合には、無料修理をさせていただきます。無料修理をご依頼になる場合にはカスタマーセンターにお申し付けください。
- 保証期間内でも次の場合は有料修理になります。
  - 使用上の誤りおよび不当な修理や改造による故障および損傷
  - お買い上げ後の落下などによる故障および損傷
  - 火災、地震、水害、落雷、その他の天災地変、公害や異常電圧による故障および損傷
  - 一般家庭以外(例えば業務用など)に使用された場合の故障および損傷
  - 本書の呈示がない場合
  - 本書にお買い上げ年月日、ご購入者名、ご購入先の記入がない場合、あるいは字句を書き替えられた場合
- 本書は日本国内においてのみ有効です。
- 本書は再発行しませんので紛失しないように大切に保管してください。

※お客様にご記入いただいた個人情報(保証書控)は、保証期間内の無料修理対応およびその後の安全点検活動のために利用させていただく場合がございますのでご了承ください。

※この保証書は、本書に明示した期間、条件のもとにおいて無料修理をお約束するものです。従ってこの保証書によって、保証書を発行している者(保証責任者)、およびそれ以外の事業者に対するお客様の法律上の権利を制限するものではありませんので、保証期間経過後の修理についてご不明の場合は、カスタマーセンターにお問い合わせください。